



YVES ULLENS
LikeAPainting

Cover : **Matrix 04.04**, Brussels (Belgium), 2020, Archival Colour Ink Print on Canvas mounted on wooden frame, ed. 1/1 (Unique), 135 x 200 cm



© Yves Ullens - Traqueur de Lumières - Brussels - 2021

YVES ULLENS
LikeAPainting

SOMMAIRE

CONTENT

Avant-propos	p. 06
Foreword	p. 07
Yves Ullens	
Yves Ullens ou l'attrait de l'immatériel	p. 08
Yves Ullens or the attraction to the intangible	p. 12
Julia Hountou	
PART I	
<i>LikeAPainting</i> . 30 nouvelles oeuvres (2019 - 2021)	p. 17
<i>LikeAPainting</i> . 30 new artworks (2019 - 2021)	
Photographie et peinture. Entretien avec Yves Ullens	p. 49
Photography and painting. Interview with Yves Ullens	p. 54
Caroline Bouchard & Alexia Van de Velde	
PART II	
30 oeuvres historiques (2001 - 2019)	p. 59
30 historical artworks (2001 - 2019)	
Liste des oeuvres	p. 97
List of artworks	
<i>LikeAPainting</i> - autres oeuvres	p. 109
<i>LikeAPainting</i> - other artworks	
Parcours : Expositions et bibliographie	p. 120
Resume : Exhibitions and bibliography	
Remerciements et informations	p. 129
Acknowledgements and information	

AVANT-PROPOS

Pourquoi ce livre *LikeAPainting* ? En décembre 2020, j'ai eu 60 ans et j'ai également fêté les 20 années de mon parcours d'artiste. Cette étape symbolique correspond à un âge de raison et de réflexion. La ligne directrice de mon travail est liée à l'abstraction depuis mes débuts. Et ma démarche en tant que photographe est, depuis toujours, de me rapprocher au plus près de la peinture. Je me souviens de l'interrogation du titre du premier article sur mon travail : « Yves Ullens : Peintre ou Photographe ? »¹ à laquelle je réponds aujourd'hui : je suis toujours photographe et désormais je peins aussi.

Marquée par une crise sanitaire mondiale, 2020 fut une année très particulière. Le temps de pause et l'isolement imposés par cette situation m'ont été bénéfiques car ils m'ont permis de me consacrer pleinement à une nouvelle technique, celle de la peinture. Mes toiles peintes sont alors devenues les sujets de mes photographies, donnant naissance à une série inédite, originale et forte, intitulée *LikeAPainting*. Dans cette série, l'abstraction obtenue est au plus proche de la frontière avec la peinture à la fois via le support, le sujet, la technique d'impression des tirages et le rendu. Je détourne volontairement les règles de la photographie classique afin de créer une confusion visuelle recherchée. Mon ambition n'est toutefois pas de devenir peintre mais bien de continuer à tester les limites de la photographie avec les autres formes d'art.

Cet ouvrage montre la continuité de mon travail toujours en recherche et en expérimentation sur l'abstraction, la couleur et la lumière. Il rassemble 30 œuvres² de ma nouvelle série *LikeAPainting* réalisées de 2019 à 2021, ainsi qu'une sélection de 30 œuvres historiques datées de 2001 à 2019. Les images sont accompagnées d'un texte de Julia Hountou, critique d'art et curatrice, d'une interview avec mes collaboratrices, Caroline Bouchard et Alexia Van de Velde, ainsi que d'une biographie illustrée.

Yves Ullens

¹ Sophie Dauwe & Jean-Jacques Serol, « Yves Ullens : Peintre ou photographe ? », in *Arte news*, Belgique, n°4, décembre 2003, pp. 40 à 43.

² Les 30 œuvres de la série *LikeAPainting* sont complétées par 70 autres œuvres reprises sous forme de miniatures, pp. 110 à 119.

FOREWORD

Why this *LikeAPainting* book? In December 2020, I turned 60 and I also celebrated 20 years of my career as an artist. This symbolic step corresponds to an age of reason and reflection. The guideline of my work has been linked to abstraction since the very beginning. And my approach as a photographer has always consisted of getting as close as possible to painting. I remember the question in the title of the first article on my work: "Yves Ullens: A Painter or a Photographer?"¹ to which I answer today: I am still a photographer, but now I paint too.

Marked by a global health crisis, 2020 was a very special year. The break time and the isolation imposed by this situation had a beneficial effect, because they allowed me to devote myself fully to a new technique, the one of painting. My painted canvases became then the subjects of my photographs, giving birth to a new, original and powerful series, entitled *LikeAPainting*. In this series, the abstraction obtained is in the closest proximity to painting through the medium, the subject, the printing technique and the rendering. I deliberately divert the rules of classical photography in order to create a sought-after visual confusion. My ambition, however, is not to become a painter but to continue to test the limits of photography with other forms of art.

This book is a demonstration of the continuity of my work, always looking for new ways to experiment on abstraction, color and light. It brings together 30 works² from my new *LikeAPainting* series produced from 2019 to 2021, as well as a selection of 30 historical works dated from 2001 to 2019. The images are accompanied by a text by Julia Hountou, art critic and curator, an interview with my collaborators, Caroline Bouchard and Alexia Van de Velde, as well as an illustrated biography.

Yves Ullens

¹ Sophie Dauwe & Jean-Jacques Serol, "Yves Ullens : A Painter or a Photographer?", in *Arte news*, Belgium, n°4, December 2003, pp. 40 to 43.

² The 30 works from the *LikeAPainting* series are completed by 70 other works presented in the shape of miniatures, pp. 110 to 119.

YVES ULLENS OU L'ATTRAIT DE L'IMMATÉRIEL

« Cueille tes jours comme on cueille les fleurs et donne à chacun sa plus belle couleur. »¹

Transcendant les conventions et les règles de la photographie traditionnelle, Yves Ullens aspire à capter l'énergie vitale de la lumière et des couleurs à travers ses œuvres. Telle une impérieuse nécessité, son attrait pour l'abstraction le pousse à proposer une vision à la fois immatérielle et dense dans ses « symphonies » chromatiques. Il interroge et redéfinit ainsi les liens que ce médium entretient avec le réel - enjeu majeur et actuel dans ce domaine².

Essence même de son travail, la couleur est placée au cœur de son univers. Porteuse de son propre message, elle s'affirme comme fondamentale et absorbe le regard. A l'instar de Kandinsky³, il la choisit pour sa force vibratoire, son pouvoir dynamique et émotionnel, dans une célébration permanente. Sa série intitulée *LikeAPainting* traduit sa recherche constante autour de la transparence ou de l'opacité et de l'énergie chromatique. L'artiste nous convie à nous laisser happer par ses formats intimistes ou imposants, parcourus d'ondoiements colorés ou ponctués d'aplats mouvants. Nos yeux y plongent sans rencontrer d'obstacle et s'y perdent à l'infini.

Si Yves Ullens fait appel à une palette chaude, à une large gamme de roses, de rouges, d'oranges qui évoquent le charnel, les émotions, le terrestre, il prélève aussi des échantillons de l'immensité azurée, figurant l'inaccessible et l'immatériel. Pour lui comme pour Kandinsky⁴, Miro, Rothko ou Yves Klein, traiter la couleur renvoie à des connotations qui dépassent le seul critère esthétique pour ouvrir sur l'intangible.

Aux frontières de la photographie et de la peinture

Depuis début 2019, Yves Ullens a modifié son processus créatif. Au lieu de photographier des objets ou des paysages, il s'adonne dans un premier temps à la peinture abstraite puis photographie ses toiles. À cette étape du processus, il privilégie toujours le flou⁵ en jouant avec les libres déplacements de son appareil photographique et les longs temps d'exposition. « Mon corps s'implique dans une séquence de mouvements au cours de laquelle je m'oublie et me laisse guider par mes émotions. »⁶

¹ Horace, *Odes*, I [traduites librement et mises en musique par Étienne Du Chemin, 1661]

² L'exposition collective *La Photographie à l'épreuve de l'abstraction* dresse un panorama des relations entre photographie et abstraction dans la création contemporaine. Liée à l'évolution du statut de l'image comme à l'essor des nouvelles technologies depuis les années 1980, une tendance à l'abstraction se retrouve aujourd'hui dans une pluralité de démarches. Ce cycle d'expositions est conçu en trois volets, présentés simultanément au Frac Normandie Rouen, au Centre Photographique d'Île-de-France ainsi qu'au centre d'art Micro Onde, du 19 septembre 2020 au 16 janvier 2021.

³ Dans *Du spirituel dans l'art et dans la peinture en particulier* (1910), le peintre, mélomane et théoricien Wassily Kandinsky (1866-1944) a fait des analyses précises sur la dynamique des couleurs, montrant par exemple que le jaune nous agresse alors que le bleu nous apaise. Les couleurs se révèlent doubles : elles sont visibles, mais l'invisible est leur véritable réalité.

⁴ Kandinsky établit une correspondance entre couleurs et musique dans son essai *Du spirituel dans l'art et dans la peinture en particulier* (1910). Il y démontre que chaque teinte possède une longueur d'ondes propre qui agit sur les sens, les émotions et les sentiments. Il analyse leur relation spécifique avec le répertoire des formes : cercles, triangles et carrés, lignes ouvertes ou fermées. Cette combinaison d'actions confère ainsi à la peinture une dimension spirituelle.

⁵ En 1995, à bord d'un véhicule sillonnant les routes de Turquie, Yves Ullens improvise un travelling avec son appareil photo. Il est alors fasciné par le bleu cobalt d'un lac salé, qu'on lui interdit de photographier car il se trouve en territoire kurde ; il prend tout de même le cliché à la sauvette. Deux ans plus tard, en 1997, il réalise à Venise sa première photographie abstraite, intitulée *La naissance des couleurs*, composée de lignes géométriques rehaussées de teintes vives.

⁶ Yves Ullens – Summary.

Cette nouvelle série *LikeAPainting* se divise en deux « styles » : des tirages sur papier de petit format, pendant des aquarelles aux lignes ondoyantes, et des photographies imprimées sur toile de grand format en référence aux peintures acryliques⁷, au caractère rectiligne.

Au fil du temps, les motifs se sont totalement dissous dans la vivacité chromatique ; ils ont cédé la place à des lignes - souples ou au contraire, droites - dont la trace s'estompe, insaisissables comme des mirages. Selon une gestuelle de peintre, Yves Ullens semble « brosser » les couleurs et « balayer » les surfaces pour faire advenir ces effets de transparence, l'objectif de la caméra se substituant au pinceau. Les multiples trames colorées fusionnent et se fondent ainsi dans l'œil du spectateur pour engendrer de « nouvelles » tonalités⁸ grâce aux « crayons magiques »⁹ de l'artiste.

Sur les surfaces mates ou brillantes, le flux polychrome crée des sillages diffus qui communiquent entre eux et révèlent des profondeurs insoupçonnées. Ils envahissent l'espace et s'estompent dans la transparence lumineuse et vaporeuse du fond des œuvres. L'œil éprouve un plaisir sensuel à observer ces différentes teintes qui semblent « frémir », vibrer, rayonner. Interagissant avec les bords des photographies, les mouvements œuvrent comme un appel au hors-champ, à l'au-delà du cadre.

Des nuées blanches, diaprées, rendues çà et là diaphanes, insufflent aux compositions luminosité et fraîcheur. Le temps semble alors suspendu ; seules palpitent les nuances alliant volupté et quiétude, étourdissement et densité.

Selon la loi du contraste simultané des couleurs¹⁰, les coloris chauds et saturés paraissent avancer, tandis que les teintes froides « reculent ». Les structures compactes des « acryliques » s'opposent aux lignes sinueuses et mouvantes des « aquarelles » qui semblent « pousser » organiquement de l'intérieur du tableau. Dans notre « contemplation », nous en ressentons le « tempo ». En coloriste doué de synesthésie, l'artiste travaille tel un musicien qui structure ses compositions autour de dominantes chromatiques à partir d'un choix d'accords de base. « Les couleurs sont les touches d'un clavier, les yeux sont les marteaux, et l'âme est le piano lui-même, aux cordes nombreuses, qui entrent en vibration. »¹¹

⁷ Chaque tableau « matrice » peut inspirer de deux à dix œuvres. La technique d'impression à l'encre pigmentaire se rapproche au plus près de la peinture, créant la confusion visuelle recherchée. En outre, l'artiste a volontairement choisi de limiter les tirages de grand format (135 x 200 cm) à un exemplaire unique.

Deux formats aquarelles : A3 (édition 5 + 2 A.P.) et A2 (éditions 3 + 2 A.P.). Pour les photographies en référence aux peintures acryliques, il existe trois formats sur toile : Petite : 60 x 90 cm (5 + 2 A.P.) Grande : 100 x 150 cm (3 + 2 A.P.). Très Grande : 135 x 200 cm (unique). Les titres dérivent de la « matrice » : par exemple *Matrix 05.03* désigne la troisième photographie de la cinquième « matrice ».

⁸ « D'après les tests d'optique, l'œil humain peut distinguer jusqu'à 180, voire 200 nuances, mais pas davantage. » Michel Pastoureau, Dominique Simonnet, *Le petit livre des couleurs*, Paris, Ed. Points, 2005, p. 118.

⁹ Yves Ullens : « Je me souviendrai toujours de ce petit garçon qui, en voyant une de mes photographies, a demandé à son père : Comment il fait le Monsieur avec ses crayons magiques ? »

¹⁰ Énoncée en 1839 par le chimiste Eugène Chevreul dans son ouvrage *De la loi du contraste simultané des couleurs et de l'assortiment des objets colorés*. Dans la peinture, on retiendra le ton local (la couleur propre d'un objet) qui, selon Chevreul, n'existe pas en soi, mais dépend de la couleur des objets environnants.

¹¹ Wassily Kandinsky, *Du Spirituel dans l'art et dans la peinture en particulier*, 1910.

Les couleurs du secret

Révélatrice d'une démarche intérieure, la couleur¹², telle une seconde peau, recouvre la surface des choses. Le chevauchement et la superposition des « voiles » translucides et opaques peuvent ainsi participer du secret. Celui-ci appartient à la sphère d'intimité de chacun, qui demeure fermée et, de ce fait, suppose silence et mystère. Les photographies d'Yves Ullens peuvent exprimer la dualité inhérente au psychisme humain : la part enfouie y occupe plus de place que la part visible ou consciente. Selon Jung, l'esprit possède « des strates historiques qui contiennent des produits mentaux archaïques », un réservoir accueillant toutes les traces infraverbaux, polysensorielles de nos expériences passées, les couches les plus profondes de notre psyché.

Que reste-t-il des couleurs de notre enfance ?

Si, par leur charge affective, les couleurs s'inscrivent dans le champ mnésique, elles sont aussi capables de le stimuler ou de le transformer. Ensevelis, les souvenirs - plus ou moins « colorés » - se font ainsi jour. Les multiples tonalités créées par l'artiste - telles la matérialisation de réminiscences - nous permettent d'entrer avec lui dans une partie de sa mémoire. Yves Ullens a vécu dans son enfance une situation de mort imminente qui lui donne envie aujourd'hui de capter la force vitale de la lumière et de la révéler aux autres¹³. « Je me souviens d'impressions lumineuses intenses qui m'ont procuré un profond bien-être, après avoir passé trois jours dans le coma. Un état de plénitude que j'entends saisir et révéler dans des images chargées d'émotion, bien que dépourvues de figuration. »¹⁴

Visions de l'au-delà

Le tunnel de lumière est en effet un témoignage récurrent chez ceux qui ont « traversé » la mort et en sont revenus après un coma ou un décès clinique ; de même que la décorporation, la vision complète de sa propre existence, un sentiment de paix, de tranquillité, d'amour infini et la rencontre avec des entités spirituelles, en d'autres termes une expérience totalement ineffable. A l'instar d'Yves Ullens, d'autres artistes nous invitent à « voir » ce qui est impalpable et éthéré, nous conviant à nous interroger sur ce qu'il adviendrait lorsque la vie nous « quitte ». Jérôme Bosch aurait-il également connu un tel « voyage » ? Ce sublime peintre flamand de la Renaissance - profondément croyant - a laissé peu d'œuvres, mais leur puissance onirique a traversé les siècles. Dans *l'Ascension vers l'Empyrée*¹⁵ - l'un des quatre panneaux du polyptyque *Visions de l'au-delà* - les âmes vertueuses accompagnées par des anges sont comme délicatement aspirées vers la Lumière. N'en est-il pas de même avec l'énigmatique trouée blanche qui nous éblouit lorsque nous contemplons *Le Rameau d'or*¹⁶ peint par Turner, tant apprécié par Yves Ullens ? Cette béance miroitante au cœur du décor naturel métaphoriserait-elle la contrée redoutée où s'évanouit notre existence, ou l'origine du monde ? De même, un rayonnement aveuglant surgit de *La Visite de la Tombe*¹⁷, et cette clarté irradiante estompe peu à peu les détails du tableau : seul domine un immense halo, une sorte d'incendie, comme un passage du visible à l'invisible.

¹² Couleur vient du latin *color* et se rattache au groupe de *celare* : « cacher, tenir secret ».

¹³ « D'abord à la naissance avec une méchante circulaire enroulée autour du cou ; puis à 8 ans, une crise d'acétonémie me jette dans le coma où presque mourant je vois des tâches de lumière (ce qu'on appelle *Near Death Experience*) ; et enfin à 18 ans, quand on m'a emmené chez ma mère alors qu'on croyait mon foie cliniquement mort suite à une mononucléose... Ces événements, enfouis dans mon subconscient, m'attendent longtemps avant que je sois capable d'en être à la hauteur et de dédier ma vie à la Lumière. » Entretien d'Yves Ullens avec Frédéric Jarry, *Big Book Brussels*, 2012.

¹⁴ Yves Ullens

¹⁵ L'Empyrée est la partie du ciel où les Anciens situaient la demeure des dieux. Jérôme Bosch, *Ascension vers l'Empyrée*, vers 1450-1516, peinture sur bois, polyptyque, Palazzo Grimani, Venise.

¹⁶ 1834, huile sur toile, 163,8 x 104,1 cm, Tate Gallery, Londres.

¹⁷ 1850, huile sur toile, 91,4 x 121,9 cm, Tate Gallery, Londres.

Une invitation au recueillement et à la transcendance

Ses images - sans prise sur le réel - visent à questionner l'imperceptible, le mystère de l'infini, en invitant à l'évasion. Les fines couches de couleurs transparentes superposées regorgent de lumière « intérieure ». Leurs vibrations peuvent résonner en l'homme, en écho à son aspiration à l'élévation spirituelle.

En matérialisant ces expériences profondément intimes, ainsi que le léger et le dense, le vivant et le souffle, ces forces élémentaires et ces étendues mouvantes, Yves Ullens parvient à nous emporter dans des tourbillons de sensations au sein d'espaces océaniques ou célestes. Il contribue, à travers son univers chromatique, à nous « redonner » de la lumière, en nous invitant à « penser » en couleurs et à percevoir le monde autrement. « Autrefois, on disait aux enfants qu'il y avait un trésor caché au pied de l'arc-en-ciel. C'est la vérité : là-bas, dans le creuset des couleurs, est un miroir magique qui, si nous savons le flatter, nous révèle nos goûts, nos dégoûts, nos désirs, nos peurs, nos pensées cachées, et nous dit des choses essentielles sur le monde et sur nous-mêmes. »¹⁸

Julia Hountou¹⁹
Docteure en histoire de l'art et curatrice

¹⁸ Michel Pastoureau, Dominique Simonnet, *Le petit livre des couleurs*, Paris, Ed. Points, 2005, p. 10.

¹⁹ www.juliahountou.com

YVES ULLENS OR THE ATTRACTION TO THE INTANGIBLE

“Seize your day like picking up flowers and give each one of them its most beautiful color.”¹

Transcending the conventions and rules of traditional photography, Yves Ullens aspires to capture, through his works, the vital energy of light and color. Like an absolute necessity, his attraction to abstraction drives him to offer a vision, both intangible and dense, in his chromatic “symphonies”. He thus questions and redefines the links that this medium maintains with reality - a major and current issue in this field².

As the very essence of his work, color is placed at the heart of his universe. Carrying its own message, it asserts itself as fundamental and absorbs the gaze. Like Kandinsky³, he chooses color for its vibrational force, its dynamic and emotional power, in a permanent celebration. His series entitled *LikeAPainting* reflects his constant research around transparency or opacity and chromatic energy. The artist invites us to let ourselves be drawn into his intimate or imposing formats, crisscrossed with colorful undulations, or punctuated by moving flat areas. Our eyes dive into it without encountering any obstacle and get lost endlessly.

Yves Ullens uses a warm palette, a wide range of pinks, reds, oranges which evoke the carnal world, the emotions and the terrestrial environment. But he also takes samples of the azure immensity, representing the inaccessible and the intangible. For him, as for Kandinsky⁴, Miro, Rothko or Yves Klein, the treatment of colors refers to connotations that go beyond the mere aesthetic criterion to open up to the intangible.

At the boundaries of photography and painting

Since early 2019, Yves Ullens has changed his creative process. Instead of photographing objects or landscapes, he first devotes himself to abstract painting and afterwards he photographs his canvases. At this stage of the process, he always favors the blur⁵, playing with the free movement of his camera and the long exposure times. “My body is involved in a sequence of movements in which I forget myself and let myself guided by my emotions.”⁶

¹ Horace, *Odes*, I (freely translated and set to music by Étienne Du Chemin, 1661)

² The collective exhibition *La Photographie à l'épreuve de l'abstraction (Photography to the test of abstraction)* offers an overview of the relationships between photography and abstraction in the contemporary creation. Linked to the changing status of the image, as well as to the rise of new technologies since the 1980s, a tendency towards abstraction can be found today in a plurality of approaches. This cycle of exhibitions is designed in three parts, presented simultaneously at the Frac Normandie Rouen, at the Île-de-France Photographic Center, as well as at the Micro Onde Art Center, from September 19, 2020 to January 16, 2021.

³ In *Du spirituel dans l'art et dans la peinture en particulier (Concerning The Spiritual in Art and in Painting in Particular)* (1910), the painter, music lover and theorist Wassily Kandinsky (1866-1944) run some precise tests on the dynamic of the colors, showing for example that the yellow color is aggressive, while the blue is soothing. The colors seem to be twofold: they are visible, but the invisible is their true reality.

⁴ In his essay *Du spirituel dans l'art et dans la peinture en particulier (Concerning The Spiritual in Art and in Painting in Particular)* (1910), Kandinsky establishes a link between colors and music. He shows that each tint has its own wavelength that acts on the senses, emotions and feelings. He analyzes their specific relationship with the repertory of shapes: circles, triangles and squares, open or closed lines. This combination of actions confers to the painting a spiritual dimension.

⁵ In 1995, aboard a vehicle crisscrossing the roads of Turkey, Yves Ullens improvises a tracking shot with his camera. He is then fascinated by the cobalt blue of a salty lake, which he is forbidden to photograph because it lies in Kurdish territory. But he still takes the shot on the sly. Two years later, in 1997, he produced his first abstract photograph in Venice, called *La naissance des couleurs (The Birth of Colors)*, composed of geometric lines enhanced with bright colors.

⁶ Yves Ullens – Summary.

This new *LikeAPainting* series is divided into two "styles": prints on small-format paper, identical to watercolors with wavy lines, and photographs printed on large-format canvas with reference to acrylic⁷ paintings, with a rectilinear character.

Over time, the patterns have completely dissolved into the chromatic liveliness. They have given way to lines - flexible or on the contrary, straight - with fading traces and elusive like mirages. According to the gestures of the painter, Yves Ullens seems to "brush" the colors and "sweep" the surfaces to bring about these transparency effects, as the lens of the camera replaces the brush. The multiple colored wefts merge and thus blend in the viewer's eye to generate "new" tones⁸ thanks to the artist's "magic pencils."⁹

On matte or shiny surfaces, the polychrome flows create diffuse wakes communicating with each other and revealing unsuspected depths. They invade the space and fade into the luminous and vaporous transparency of the background of the works. The eye experiences a sensual pleasure in observing these different shades which seem to "thrill", vibrate, radiate. Interacting with the edges of the photographs, the movements function like a call to the off-screen, beyond the frame.

White, variegated clouds, here and there diaphanous, infuse the compositions with luminosity and freshness. Time seems then suspended. Only the nuances palpitate combining voluptuousness and tranquility, dizziness and density.

According to the law of the simultaneous contrast of colors¹⁰, warm and saturated colors seem to move forward, while cold hues seem to "move backwards". The compact structures of the "acrylics" contrast with the sinuous, moving lines of the "watercolors" which seem to "grow" organically from within the painting. In our "contemplation", we feel the "tempo". As a colorist gifted with synesthesia, the artist works like a musician who structures his compositions around chromatic dominance from a choice of basic chords. "Colors are the keys of a keyboard, eyes are the hammers, and the soul is the piano itself, with many strings entering into vibration."¹¹

⁷ Each "matrix" painting can inspire two to ten works. The pigment ink printing technique comes very close to painting, creating the sought-after visual confusion. Furthermore, the artist has deliberately chosen to limit large-format prints (135 x 200 cm) to an unique edition.

Two watercolor formats: A3 (edition 5 + 2 A.P.) and A2 (edition 3 + 2 A.P.). For photographs with reference to acrylic paintings, there are three formats on canvas: Small: 60 x 90 cm (5 + 2 A.P.) Large: 100 x 150 cm (3 + 2 A.P.). Extra-large: 135 x 200 cm (single). The titles derive from the "matrix": for example, *Matrix 05.03* refers to the third photograph of the fifth "matrix".

⁸ "According to optical tests, the human eye can distinguish up to 180, or even 200 shades, but not more." Michel Pastoureau, Dominique Simonnet, *Le petit livre des couleurs* (The Little Book of Colors), Paris, Ed. Points, 2005, p. 118.

⁹ Yves Ullens: "I will always remember this little boy, who after seeing my photographs asked his father: How does the man do this with his magic pencils?"

¹⁰ Stated in 1839 by the chemist Eugène Chevreul in his book *De la loi du contraste simultané des couleurs et de l'assortiment des objets colorés* (*The law of contrasting colors and the assortment of colored objects*). In painting, we will remember a local tone (the specific color of an object) which, according to Chevreul, does not exist on its own, but relies on the color of the surrounding objects.

¹¹ Wassily Kandinsky, *Du spirituel dans l'art et dans la peinture en particulier* (Concerning the Spiritual in Art and in Painting Particular), 1910.

The colors of the secret

Like a second skin, color¹² covers the surface of things, revealing an inner approach. The overlap and the superposition of the translucent and opaque “veils” can therefore participate in the secrecy. The latter belongs to everyone’s private sphere, which remains closed and, therefore, assumes silence and mystery. Yves Ullens’ photographs can express the duality related to the human psyche: the deep buried part occupies more space than the visible or conscious part. According to Jung, the mind possesses “historical strata which contain archaic mental products”, a reservoir holding all the infraverbal, polysensory traces of our past experiences, the deepest layers of our psyche.

What remains of the colors of our childhood?

If, through their affective charge, colors fit into the memory field, they are also capable of stimulating or transforming it. Buried memories - more or less “colored” – come then to light. The multiple tones created by the artist, such as the materialization of reminiscences, allow us to enter with him into a part of his memory. In his childhood, Yves Ullens experienced a situation of imminent death which gives him today the willingness to capture the vital force of light and reveal it to others¹³. “I remember intense light impressions that gave me a deep sense of well-being, after spending three days in a coma. A state of plenitude that I wanted to capture and reveal in emotionally charged images, despite the lack of figuration.”¹⁴

Visions of the afterlife

The tunnel of light is indeed a recurring testimony among those who have “gone through” death and came back to life after a coma or clinical death. It feels like the disembodiment, the complete vision of one’s own existence, a feeling of peace, tranquility, infinite love and encounter with spiritual entities, in other words, a totally ineffable experience. Like Yves Ullens, other artists invite us to “see” what is intangible and ethereal, prompting us to question what would happen when life “drains out” our body. Would Jheronimus Bosch also have experienced such a “journey”? This fabulous and deeply religious Flemish Renaissance painter left few works, but their dreamy power went through centuries. In *The Ascent into the Empyrean*¹⁵, one of the four panels of the *Visions of the Hereafter* polyptych, virtuous souls accompanied by angels are delicately drawn into the Light. Isn’t it the same with the enigmatic white hole that dazzles us when we contemplate *The Golden Bough*¹⁶ painted by Turner, so highly appreciated by Yves Ullens? Would this shimmering gap in the heart of the natural backdrop metaphorize the dreaded land where our existence vanishes, or the origin of the world? Likewise, a blinding radiation emerges from *The Visit to the Tomb*¹⁷, and this radiating clarity gradually blurs the details of the painting: only an immense halo dominates, a kind of fire, like a passage from the visible to the invisible.

¹² Color comes from the Latin *color* and is linked to the group of *celare*: “hide, keep secret”.

¹³ “First at birth with a nasty circular wrapped around the neck; then at 8 years old, an acetonemia attack throws me into a coma while, almost dying, I see spots of light (what is called *Near Death Experience*); and finally at 18, when I was taken to my mother’s home when my liver was believed to be clinically dead from mononucleosis ... These events, buried in my subconscious, will wait a long time before I am able to be up to it and dedicate my life to the Light”. Interview by Yves Ullens with Frédéric Jarry, *Big Book Brussels*, 2012.

¹⁴ Yves Ullens

¹⁵ The Empyrean is the part of the sky where the Ancients situated the abode of the gods. Jheronimus Bosch, *The Ascent into the Empyrean*, c.1450-1516, painting on wood, polyptych, Palazzo Grimani, Venice.

¹⁶ 1834, oil on canvas, 163,8 x 104,1 cm., Tate Gallery, London.

¹⁷ 1850, oil on canvas, 91,4 x 121,9 cm., Tate Gallery, London.

An invitation to meditation and transcendence

Without any impact on reality, his images are meant to question the imperceptible, the mystery of the infinite, by seeking a getaway. The thin layers of transparent and superimposed colors are bursting with "inner" light. Their vibrations can resonate in the human being, echoing his aspiration for spiritual elevation.

By materializing these deeply intimate experiences, as well as the light and the dense, the living and the breath, these elementary forces and these moving stretches, Yves Ullens manages to take us into whirlwinds of sensations within oceanic or celestial spaces. Through his chromatic universe, he contributes to "giving us back" some light, by inviting us to "think" in color and to perceive the world differently. "In the old days, children were told that there was a treasure hidden at the foot of the rainbow. It is true: over there, in the crucible of colors, is a magic mirror which, if we know how to flatter it, reveals to us our tastes, our dislikes, our desires, our fears, our hidden thoughts, and tells us essential things about the world and about ourselves."¹⁸

Julia Hountou¹⁹
PhD in Art History and Curator

¹⁸ Michel Pastoureau, Dominique Simonnet, *Le petit livre de la couleur (The Little Book of Colors)*, Paris, Ed. Points, 2005, p. 10.

¹⁹ www.juliahountou.com

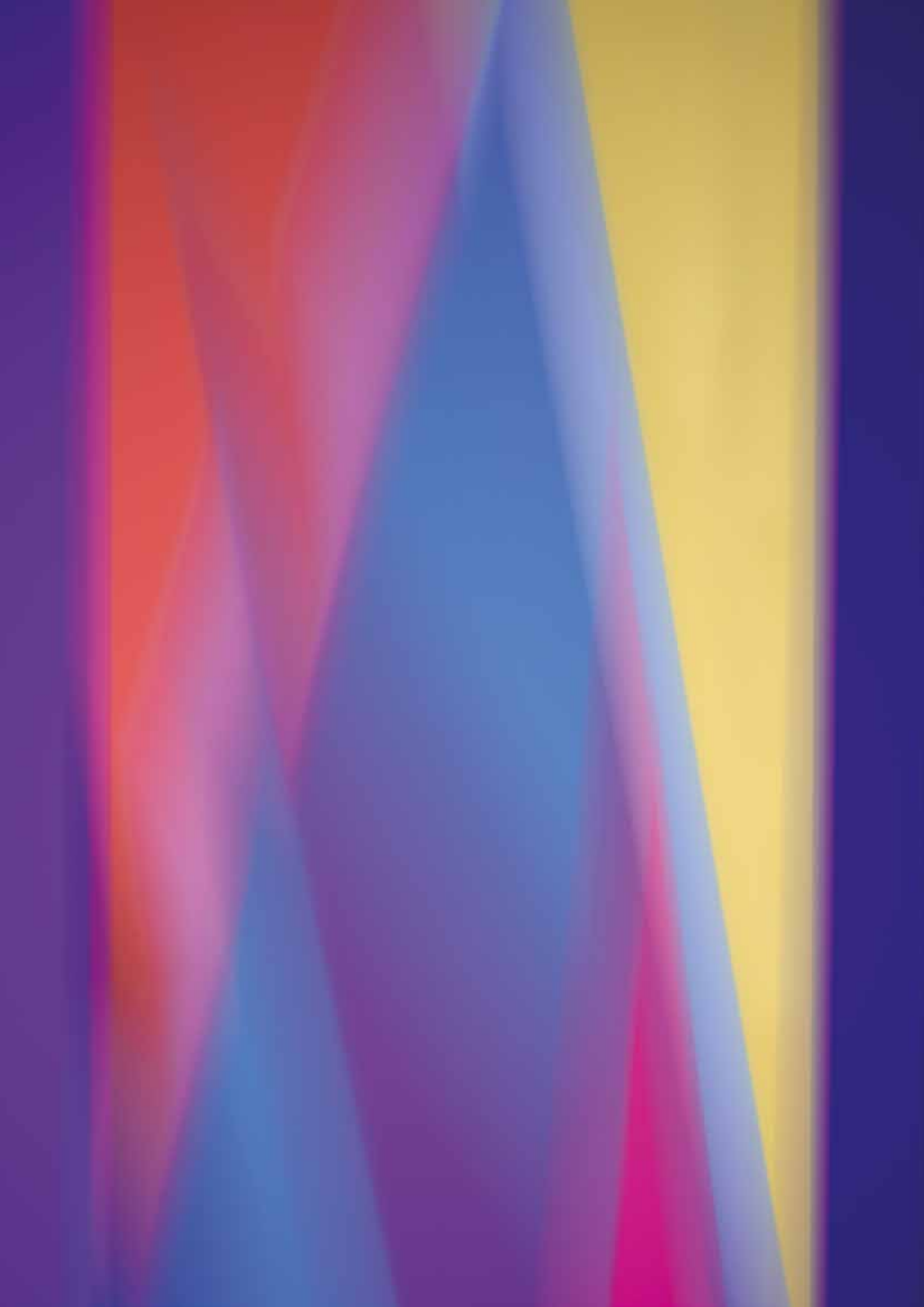

Part I
LikeAPainting
30 New Artworks (2019-2021)



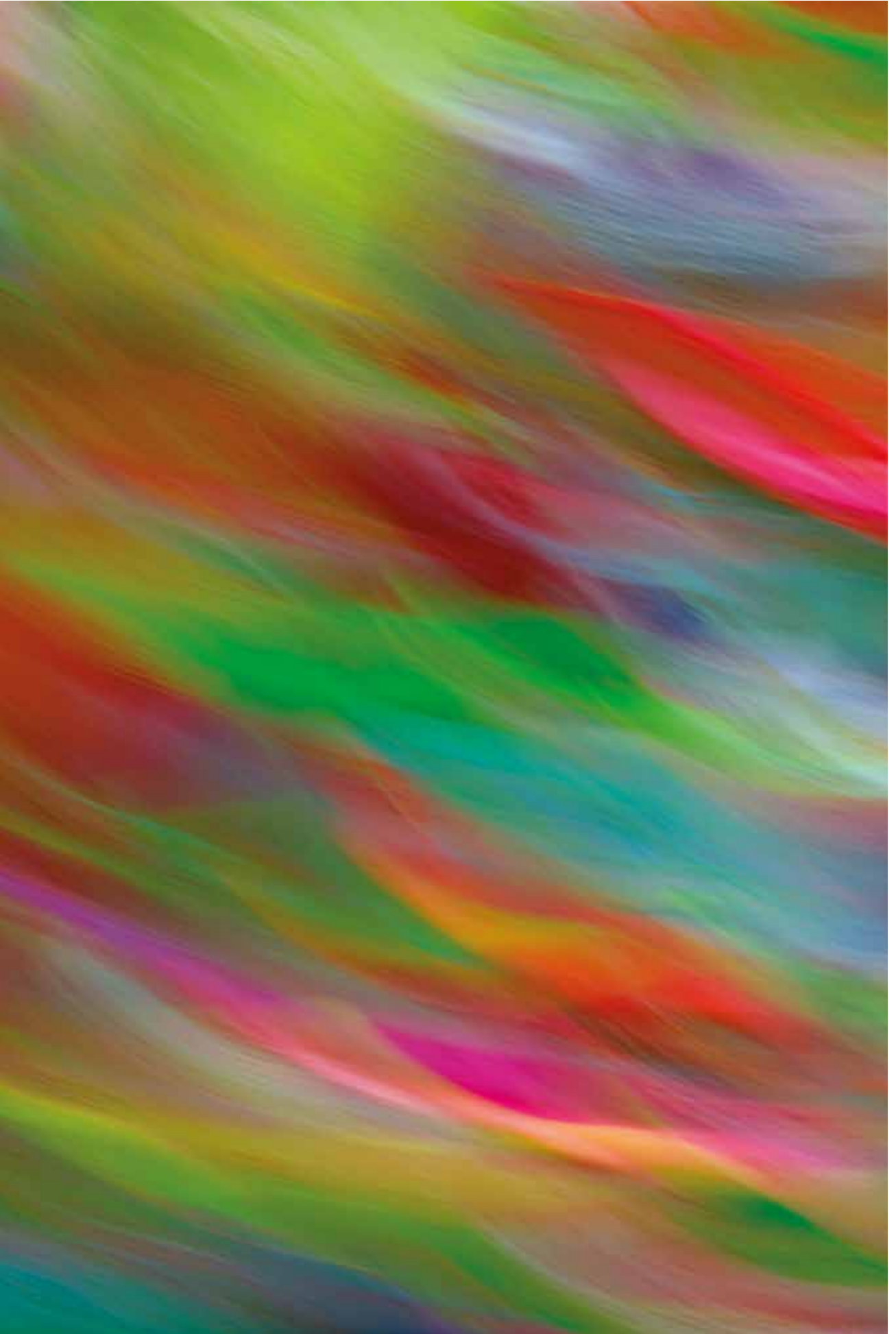

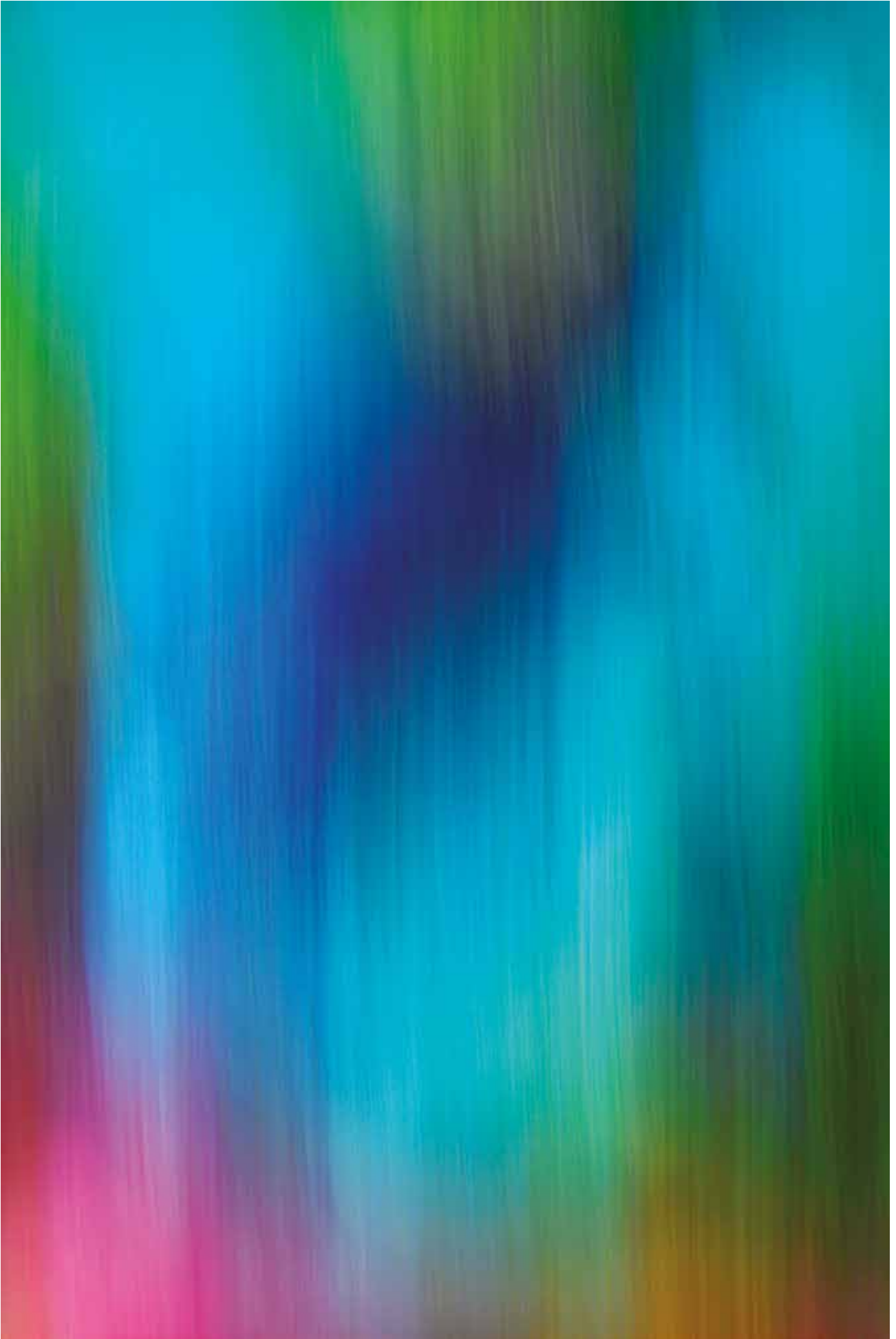



LikeAPainting - 30 NEW ARTWORKS





LikeAPainting - 30 NEW ARTWORKS





LikeAPainting - 30 NEW ARTWORKS

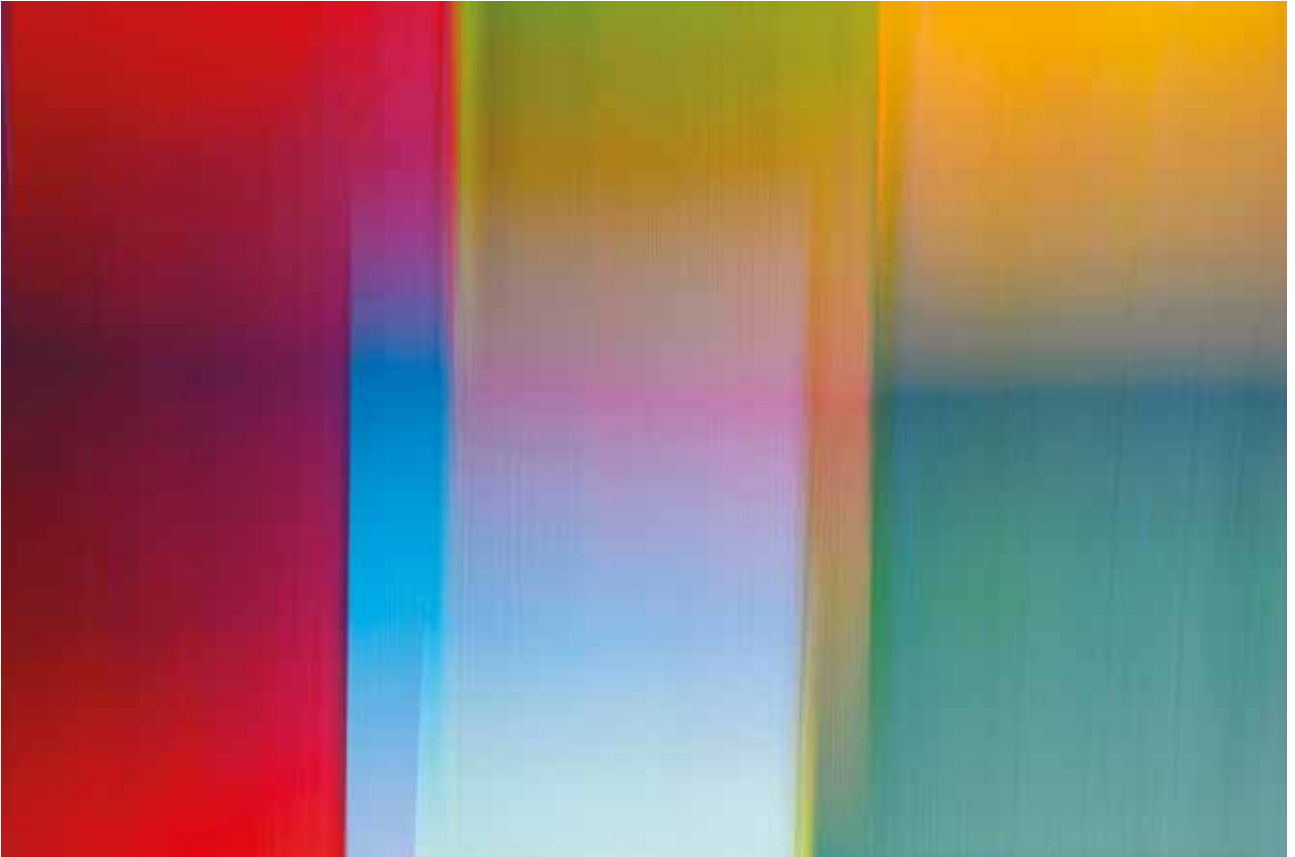



LikeAPainting - 30 NEW ARTWORKS

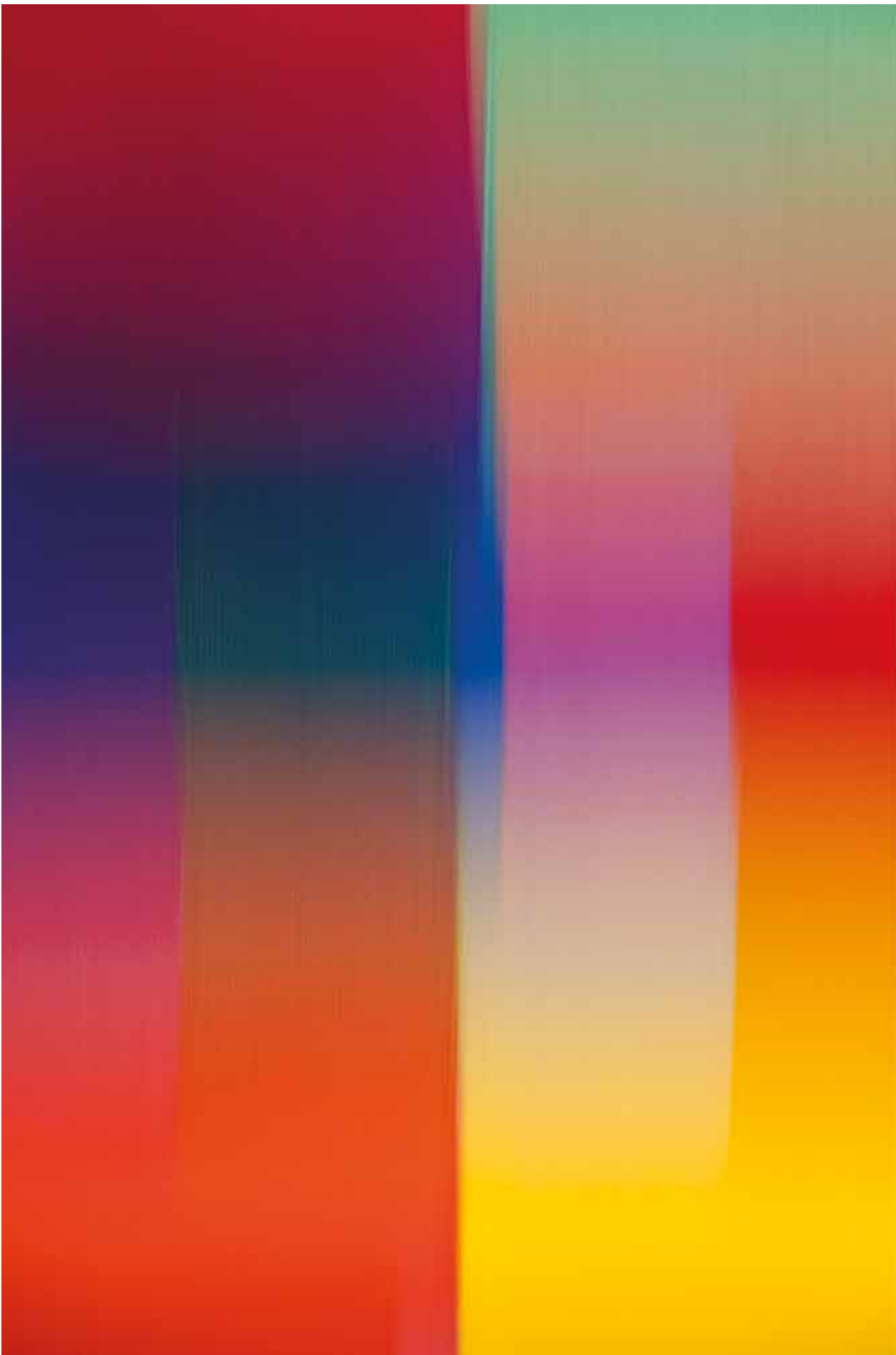



LikeAPainting - 30 NEW ARTWORKS

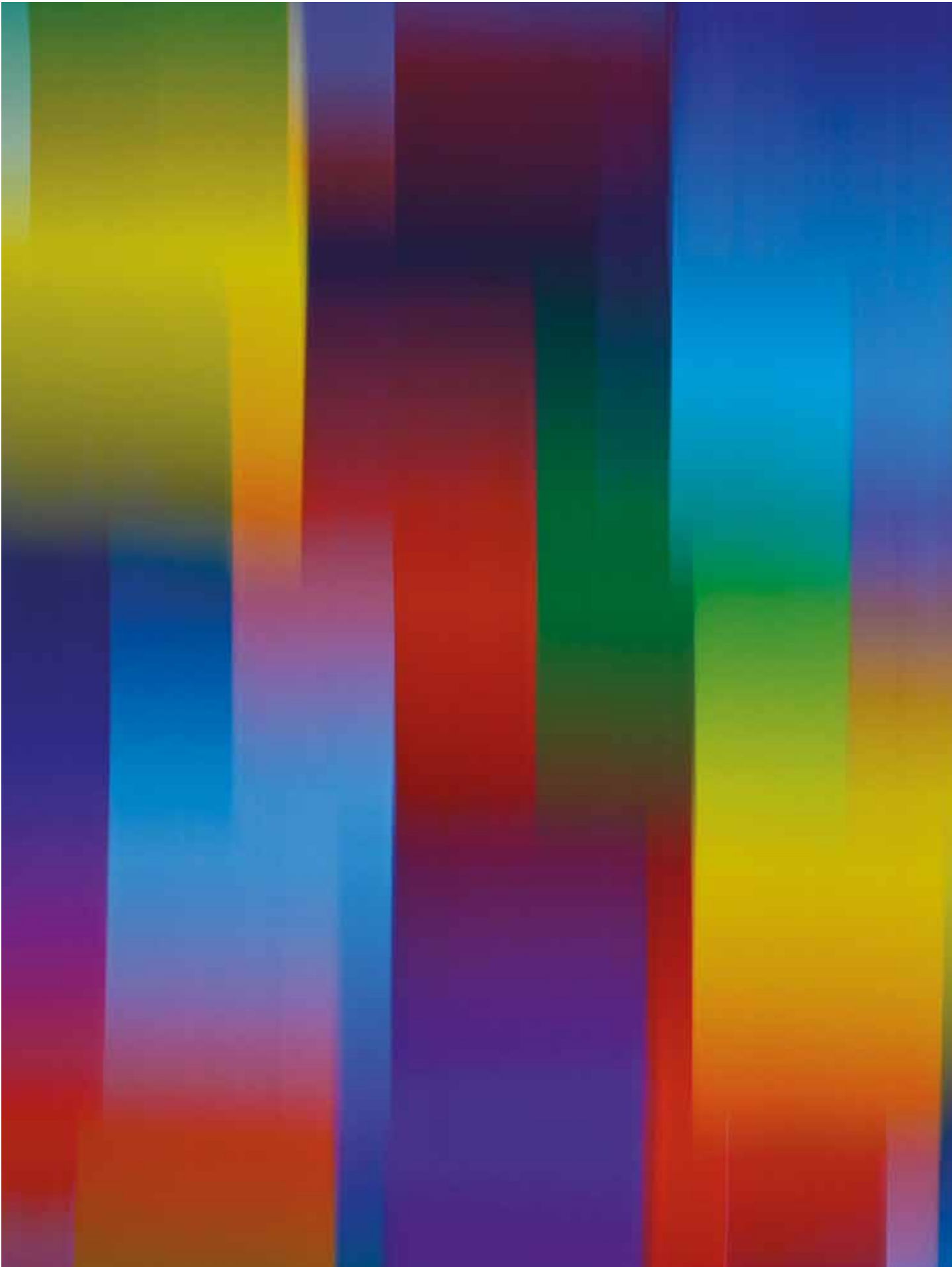

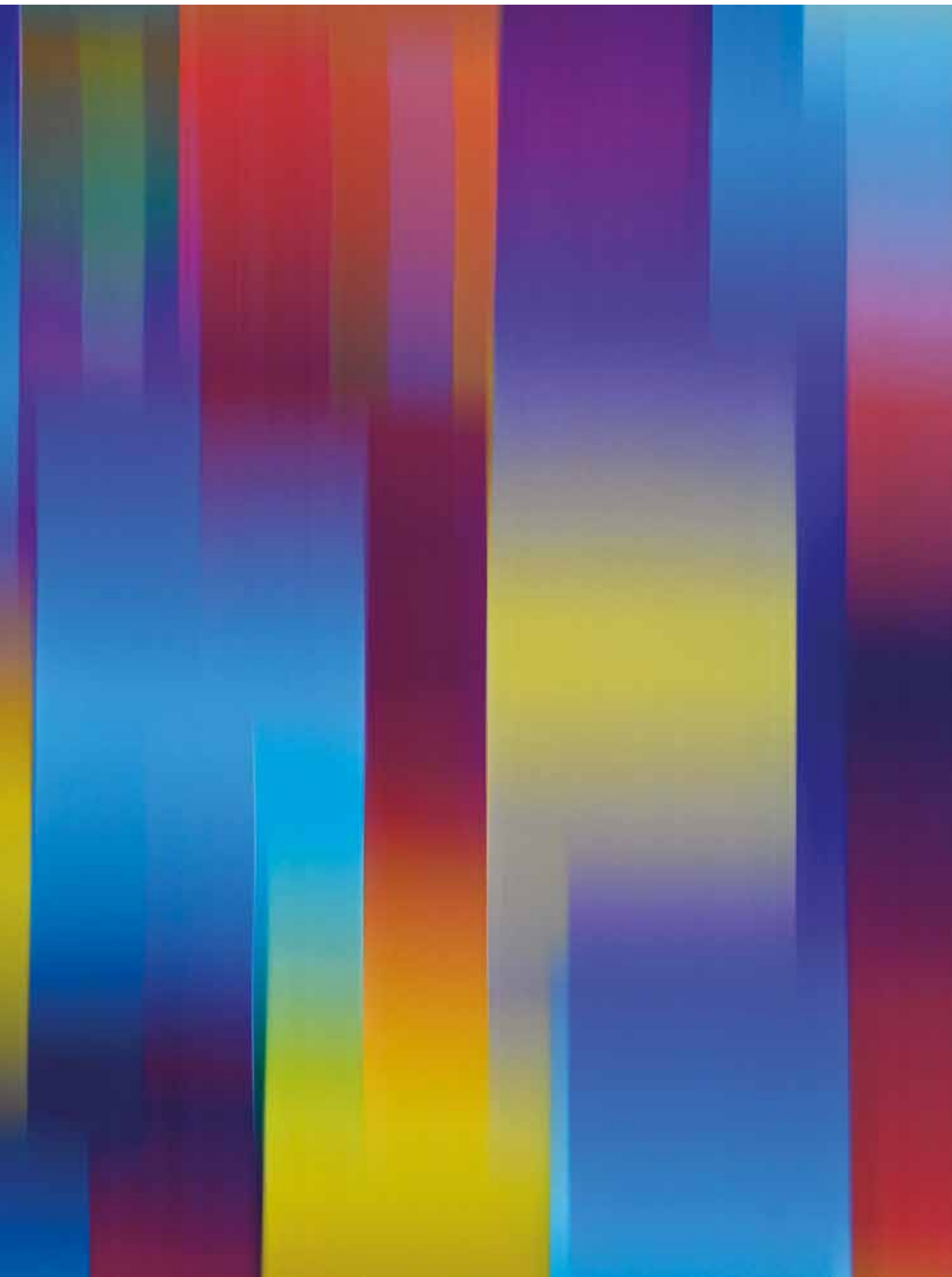

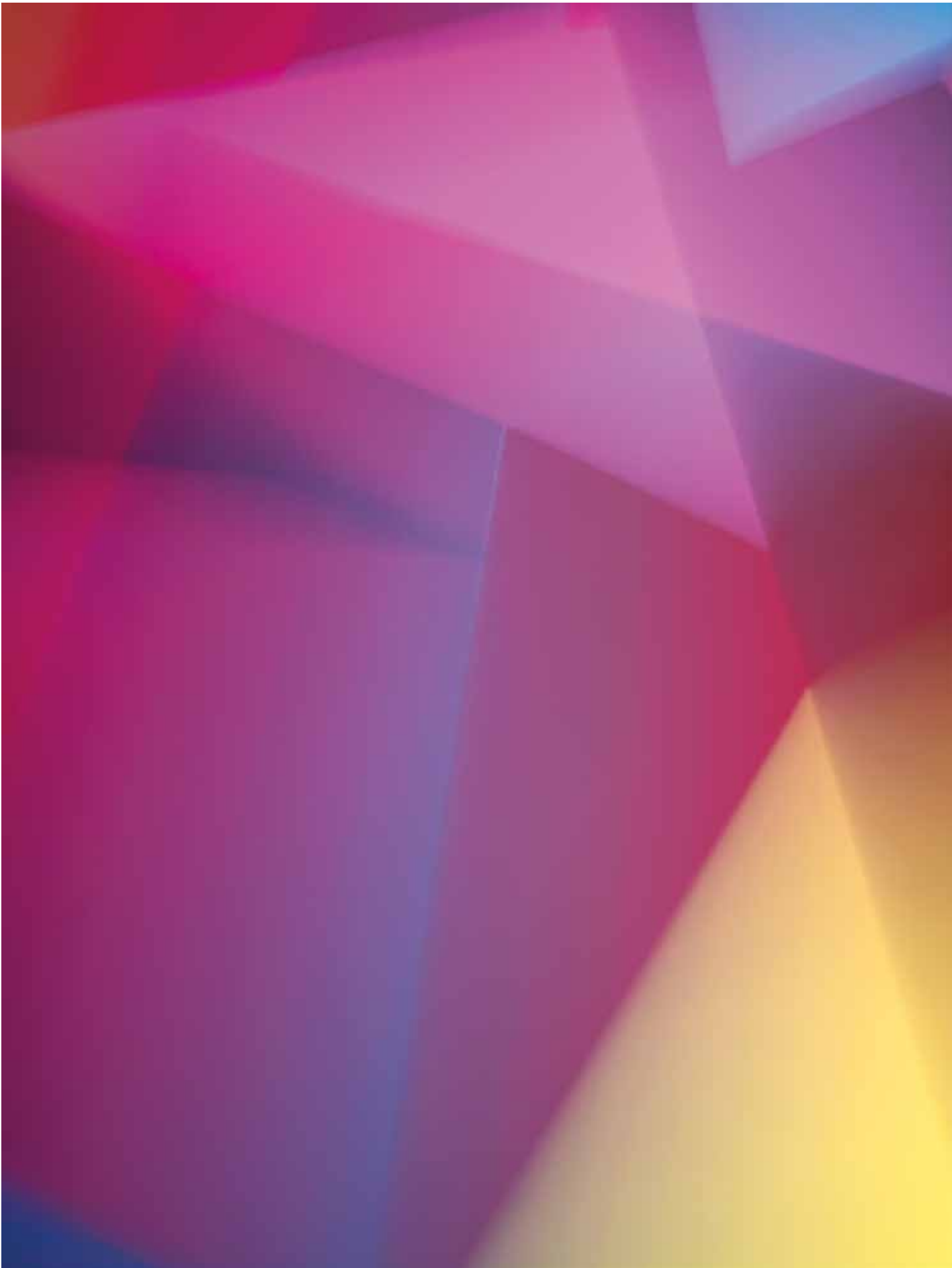

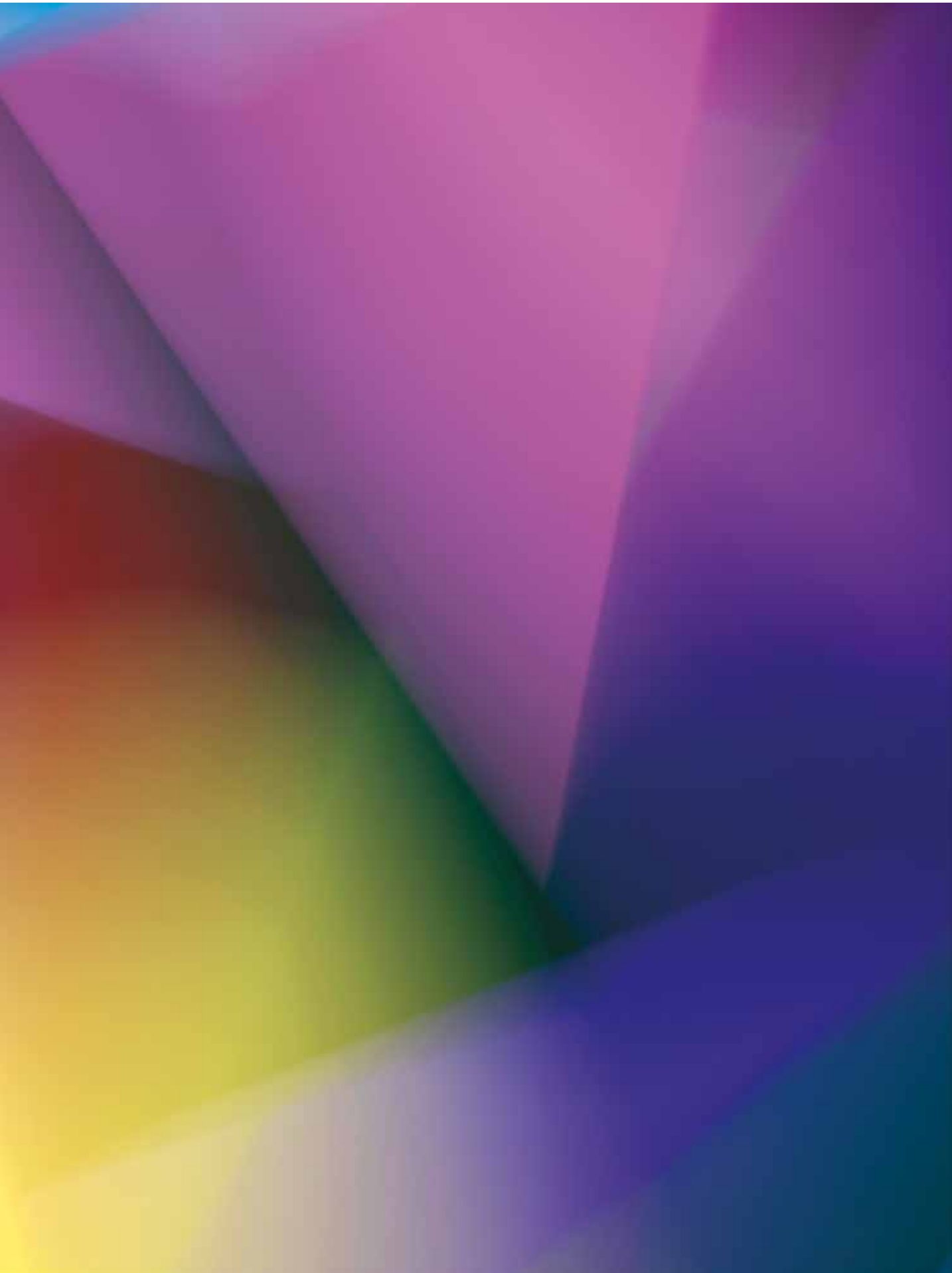

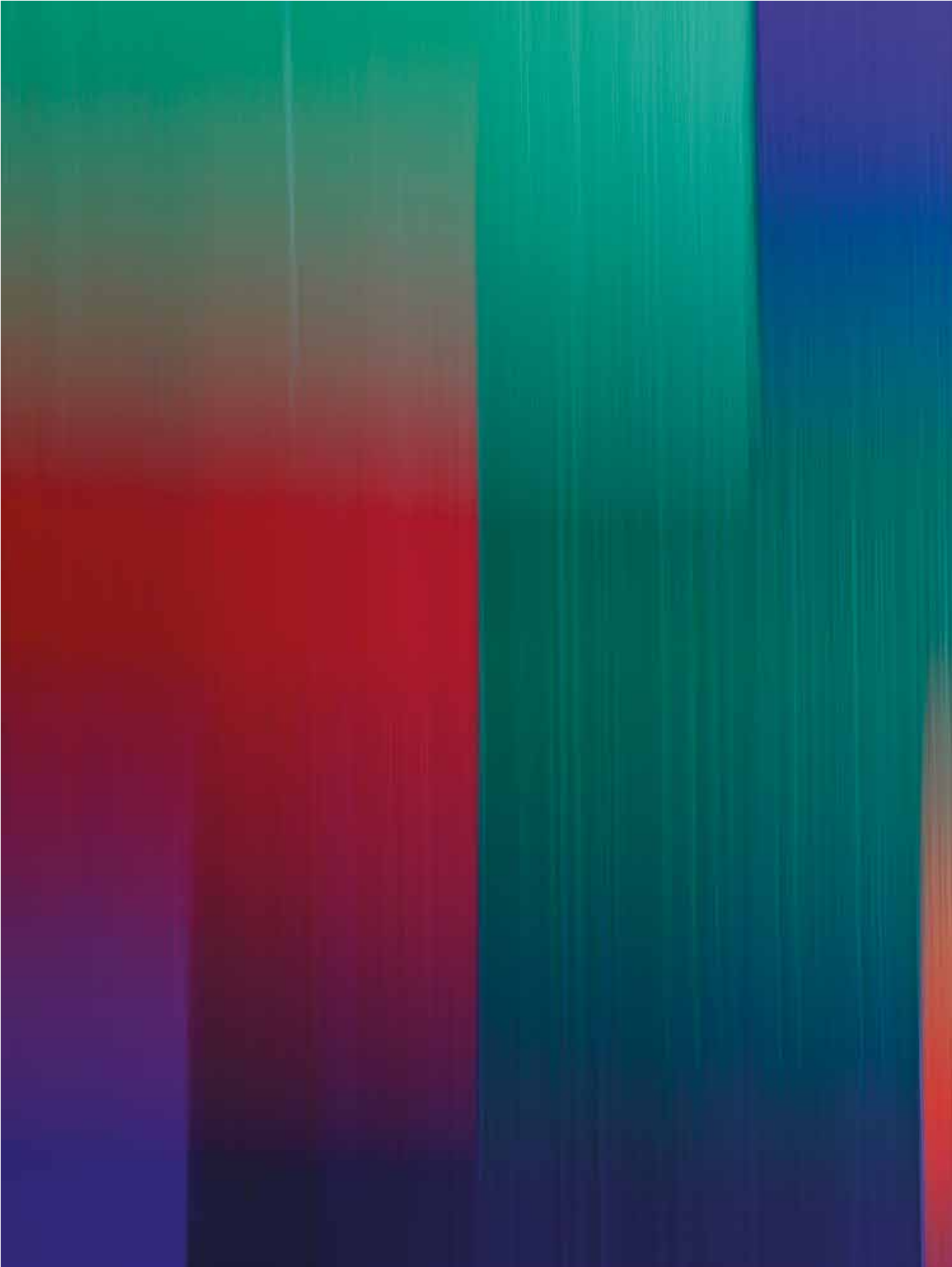

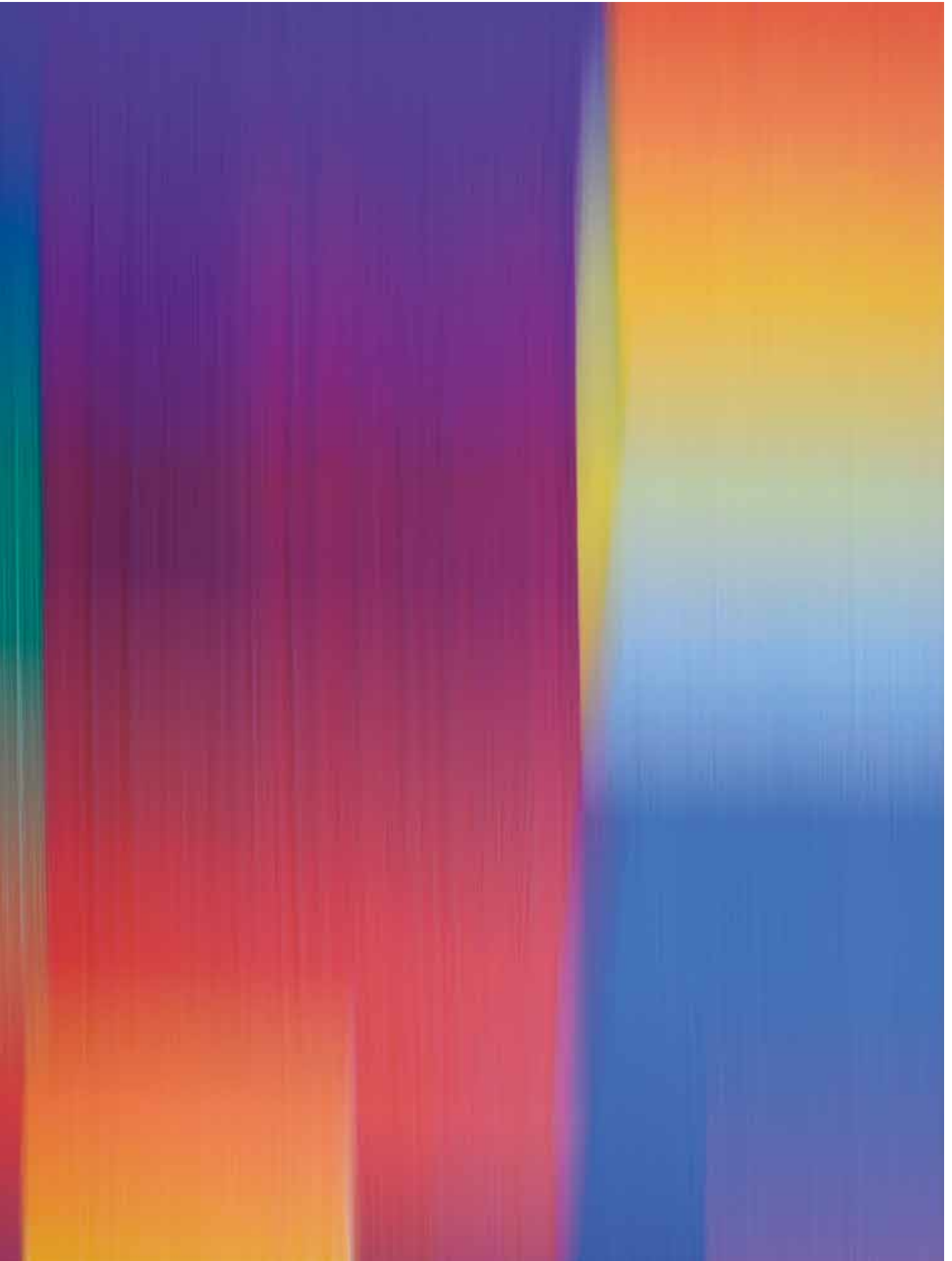



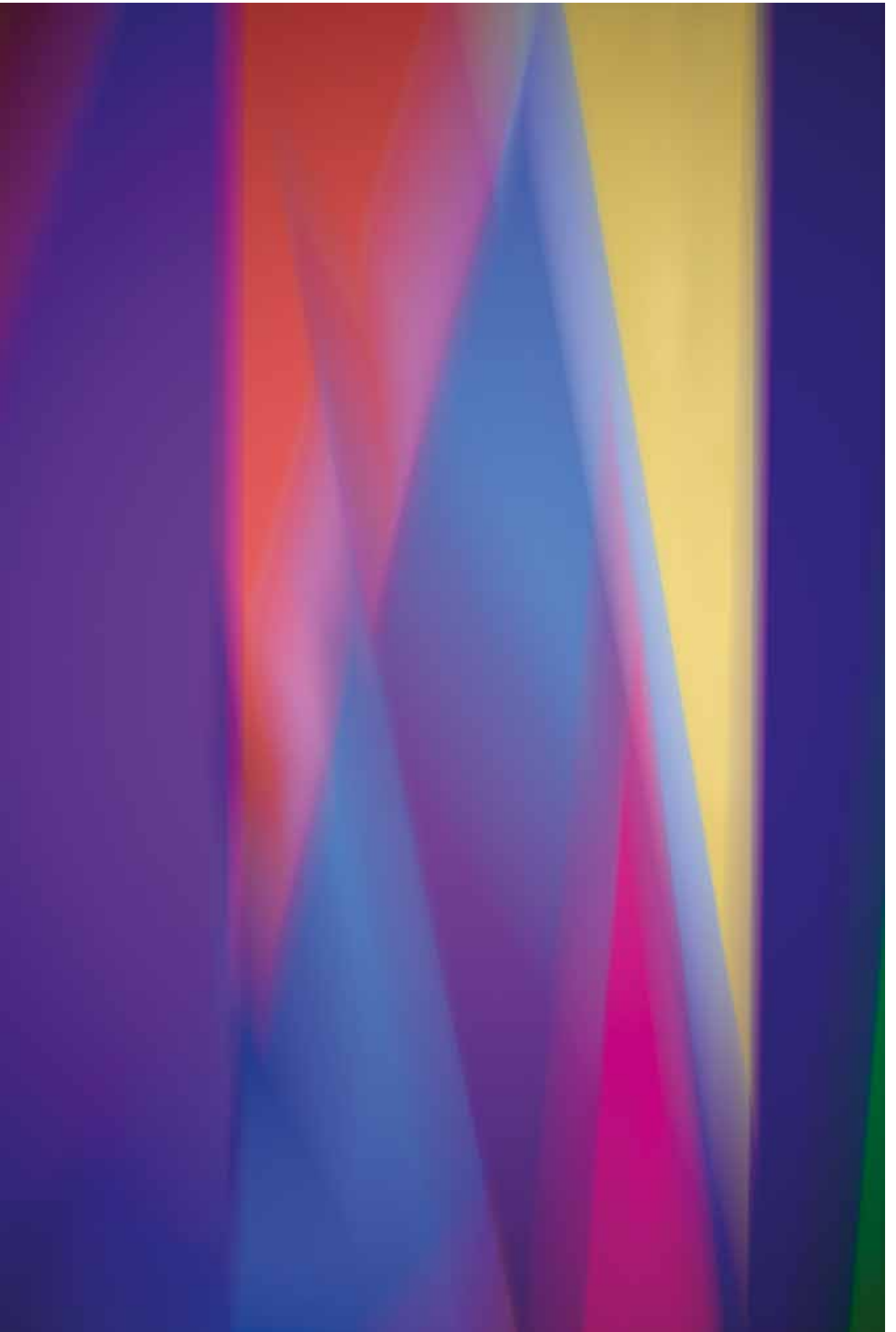

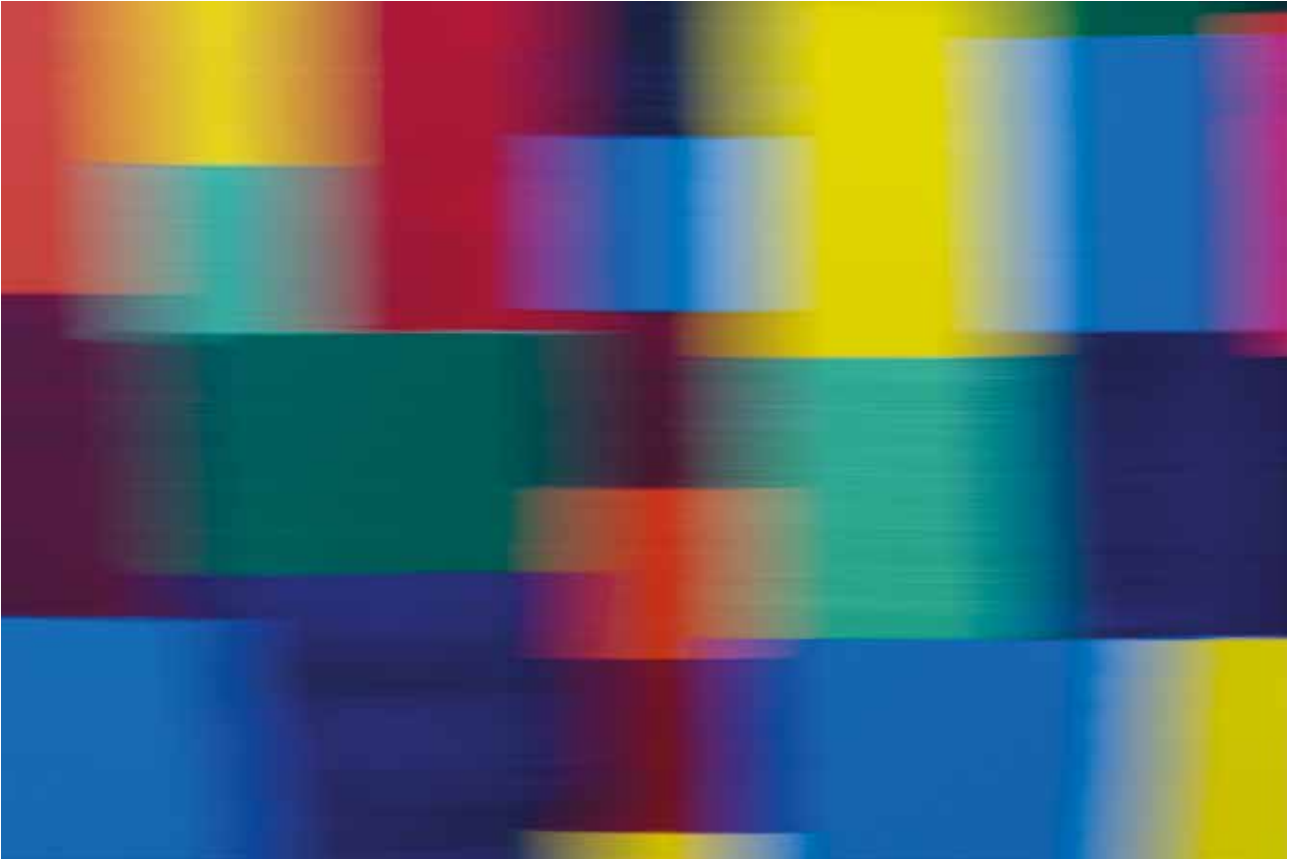

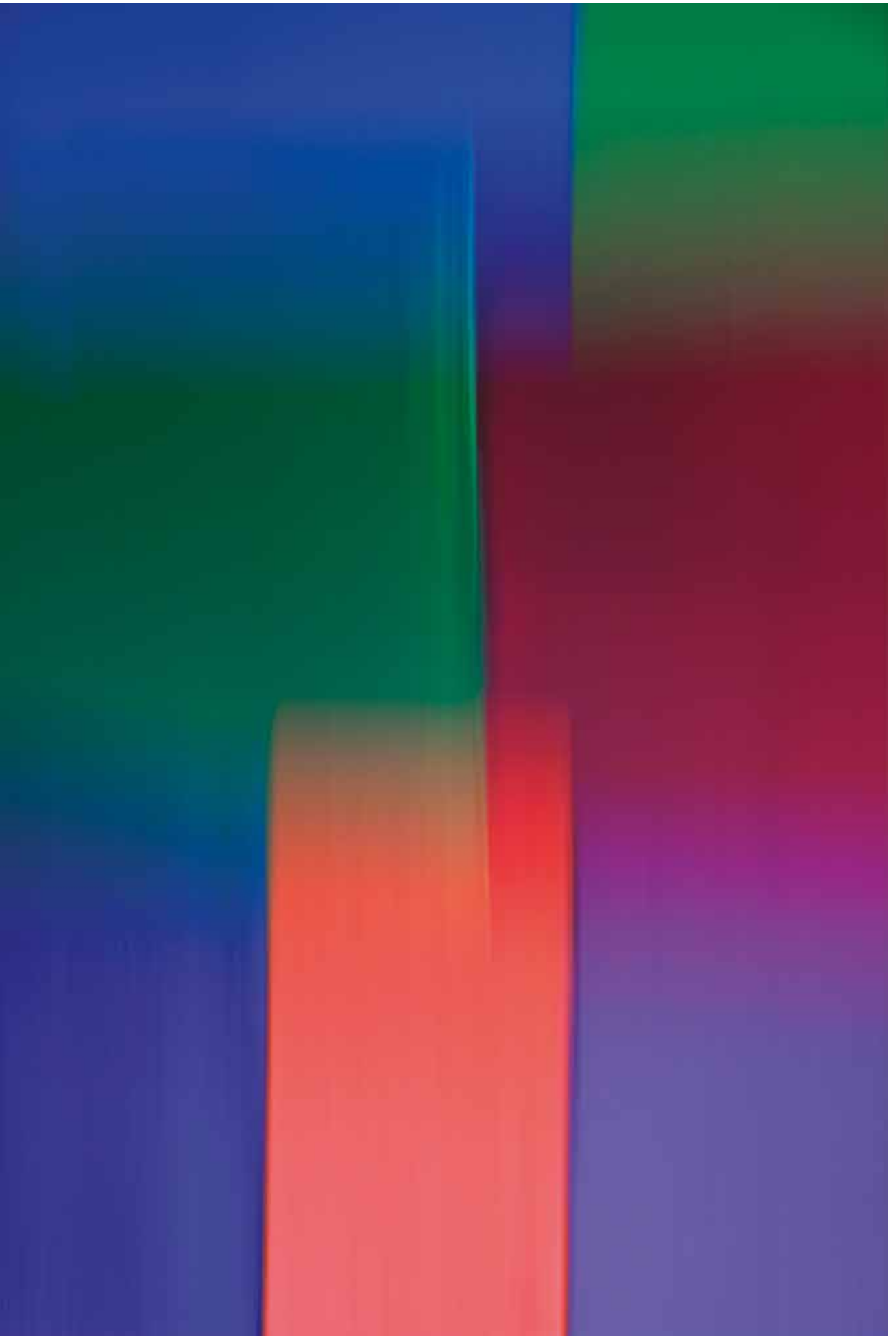

LikeAPainting - 30 New ARTWORKS

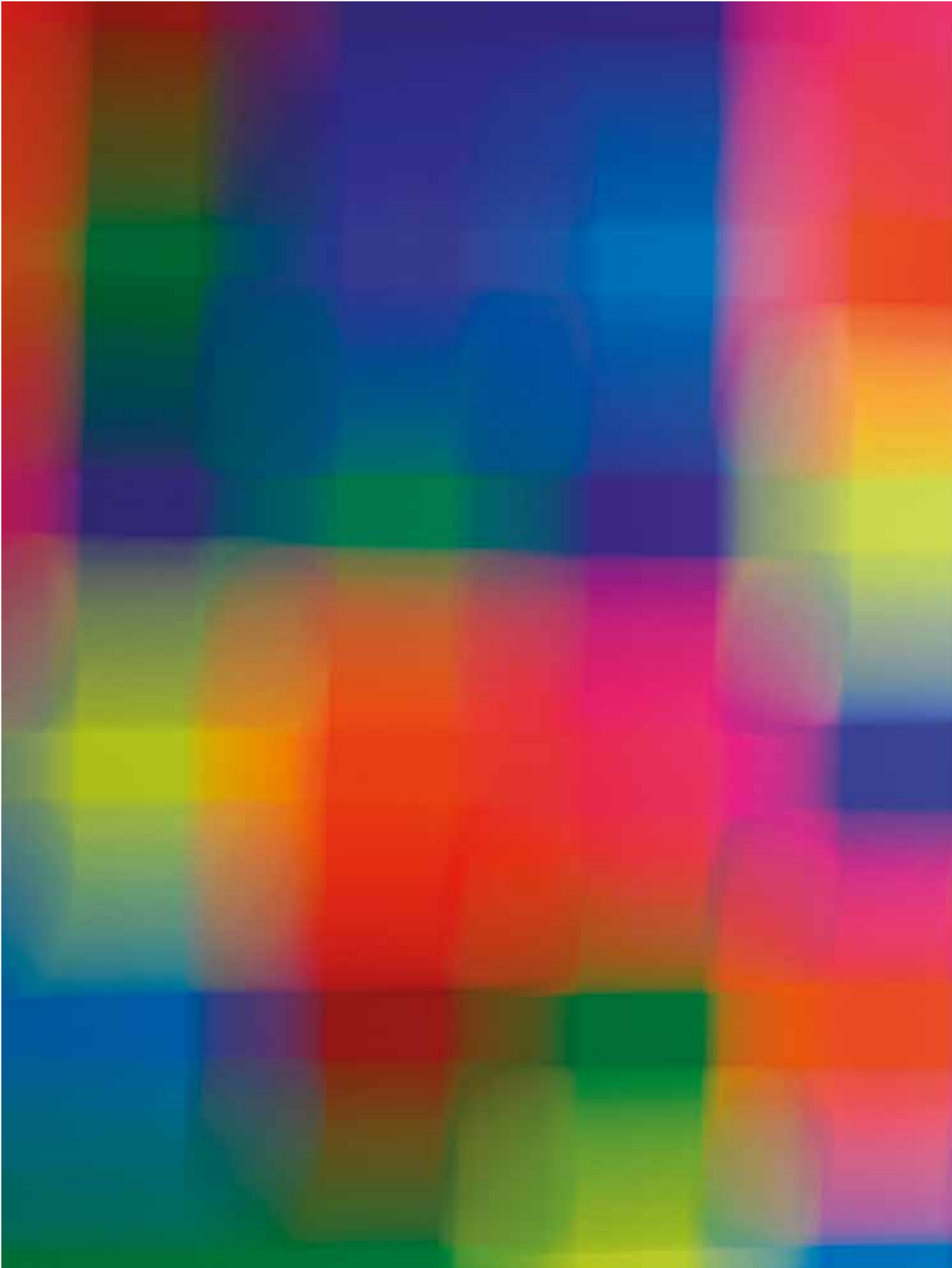

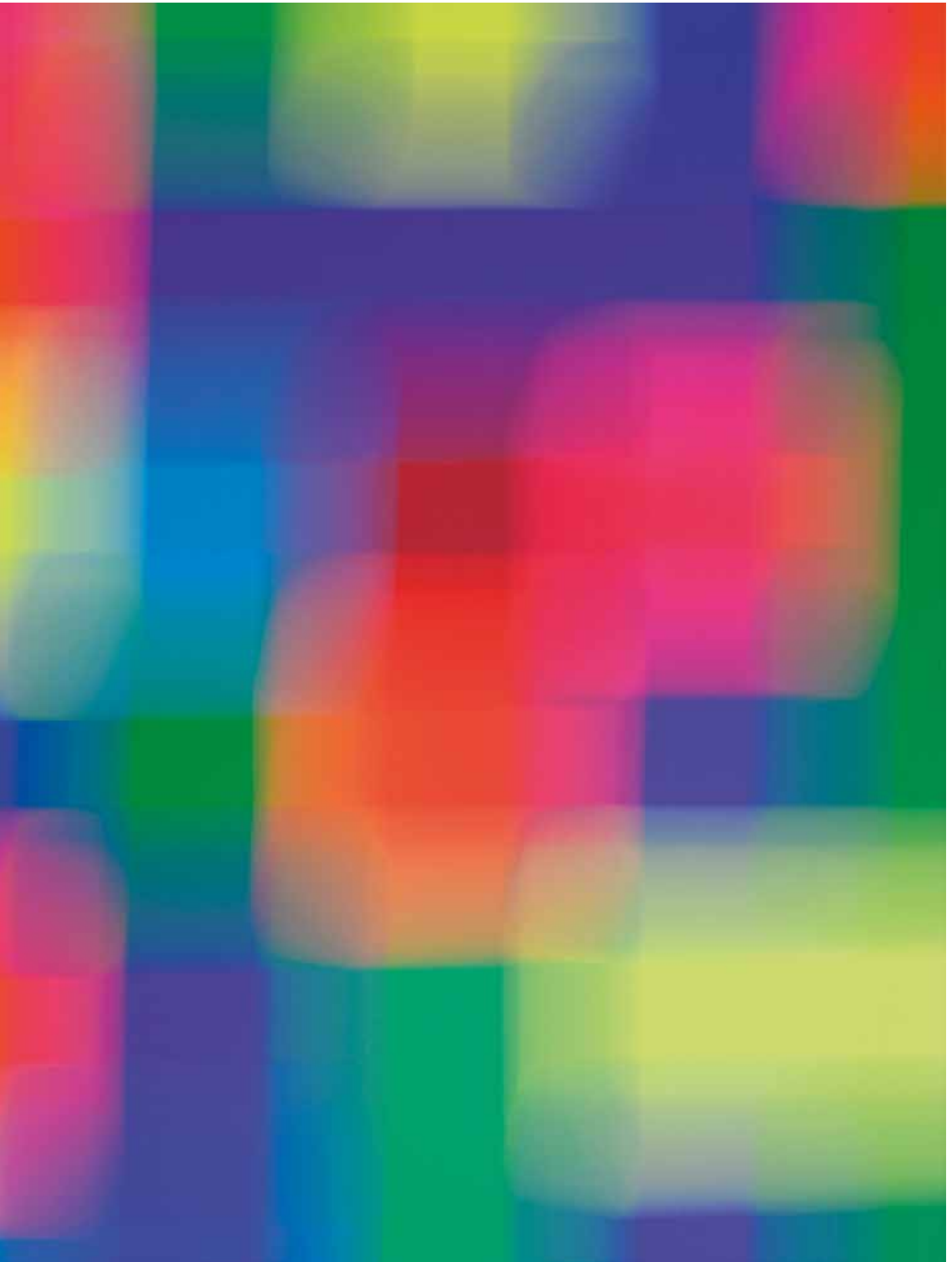

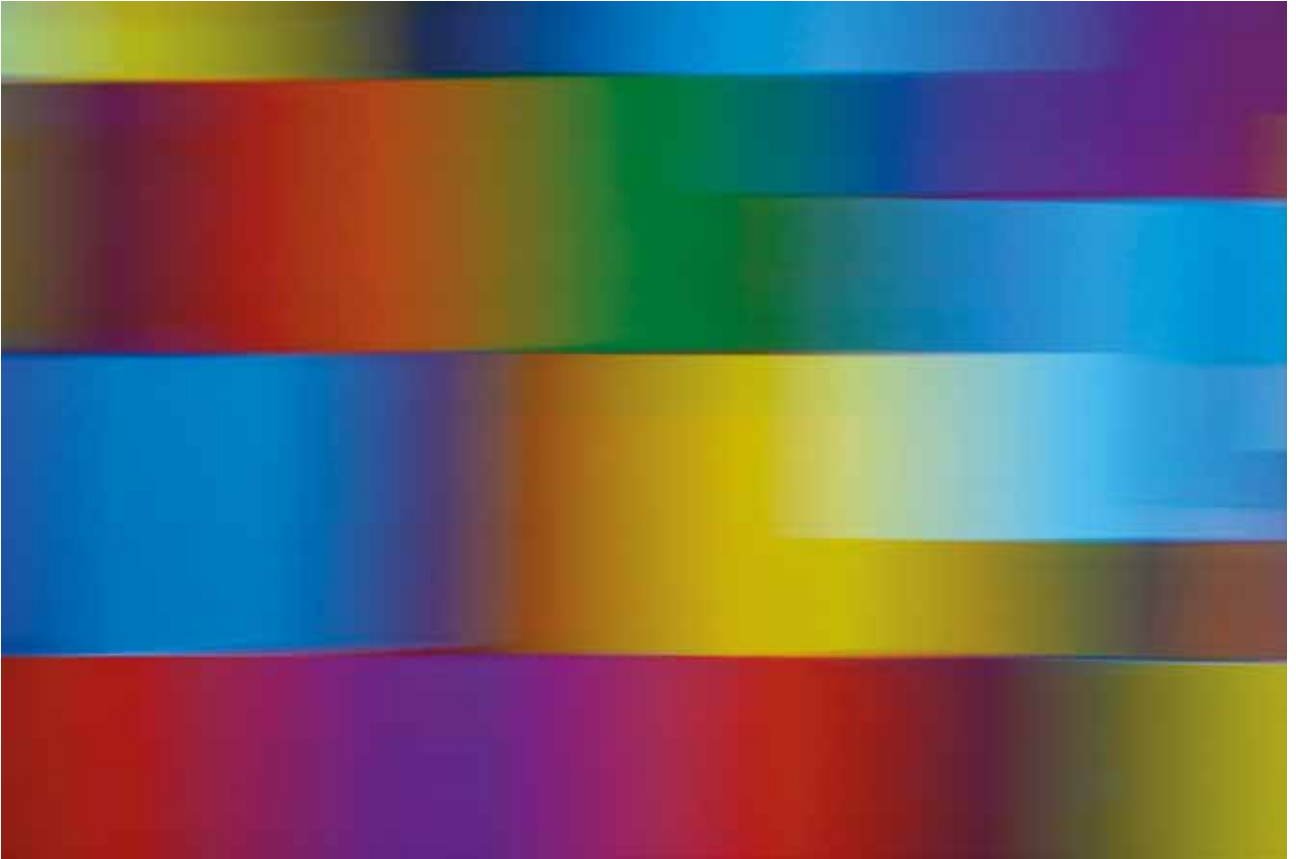



LikeAPainting - 30 NEW ARTWORKS

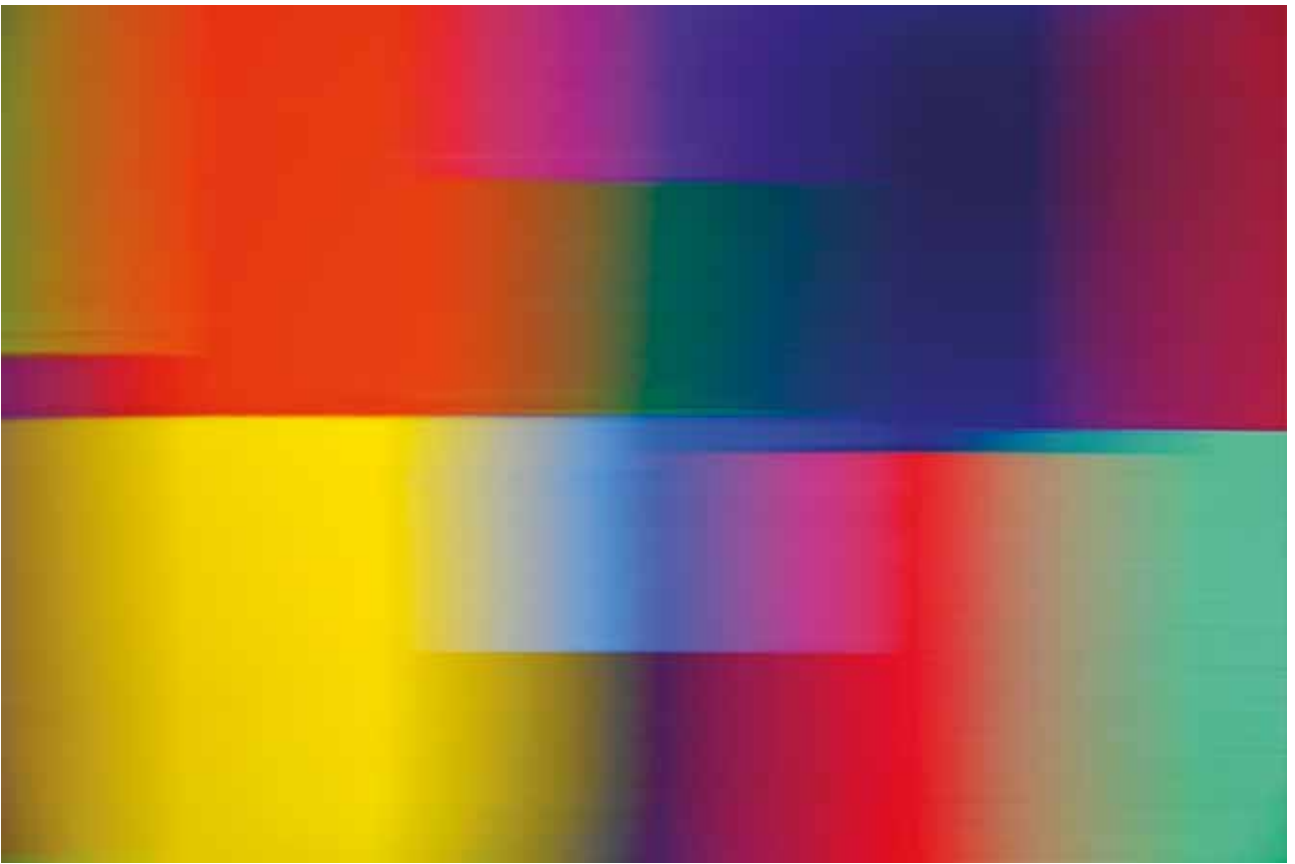

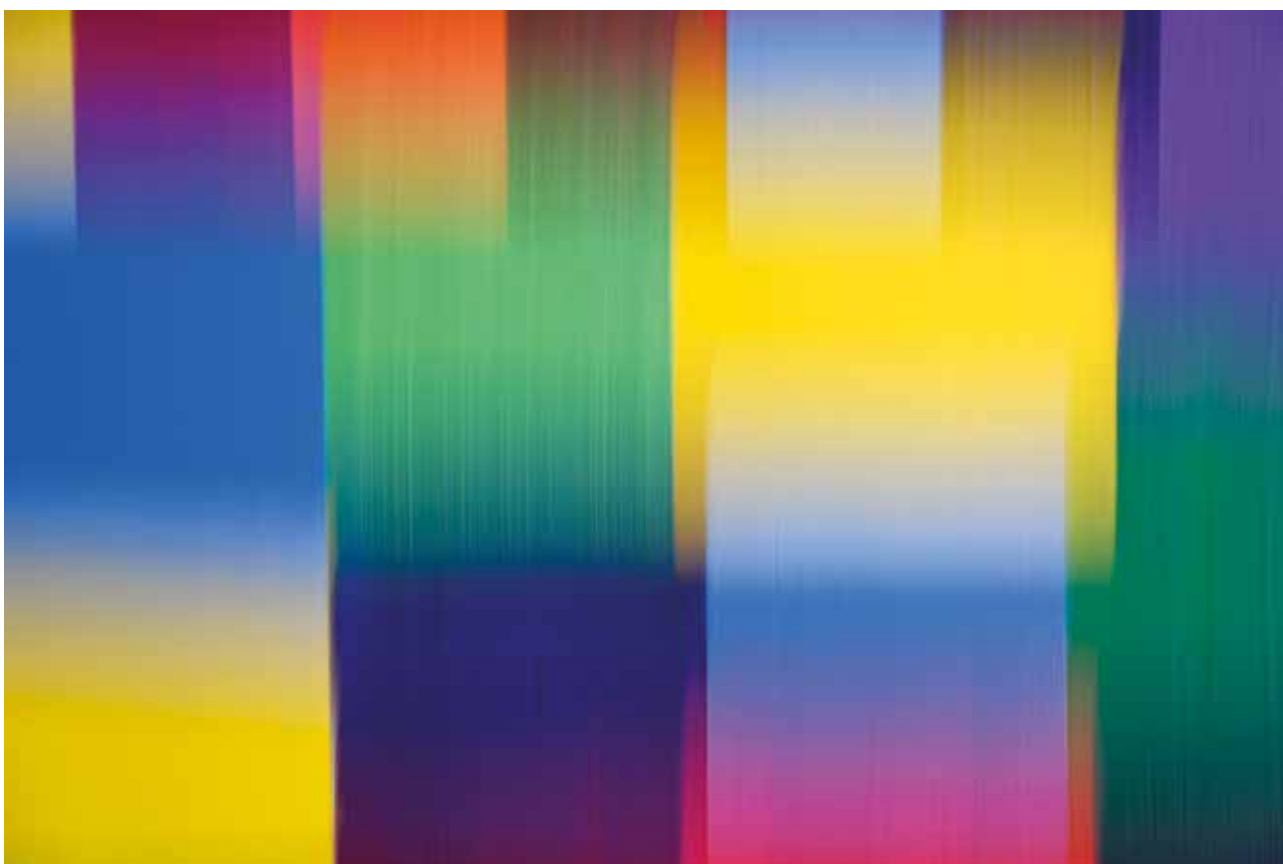

LikeAPainting - 30 NEW ARTWORKS

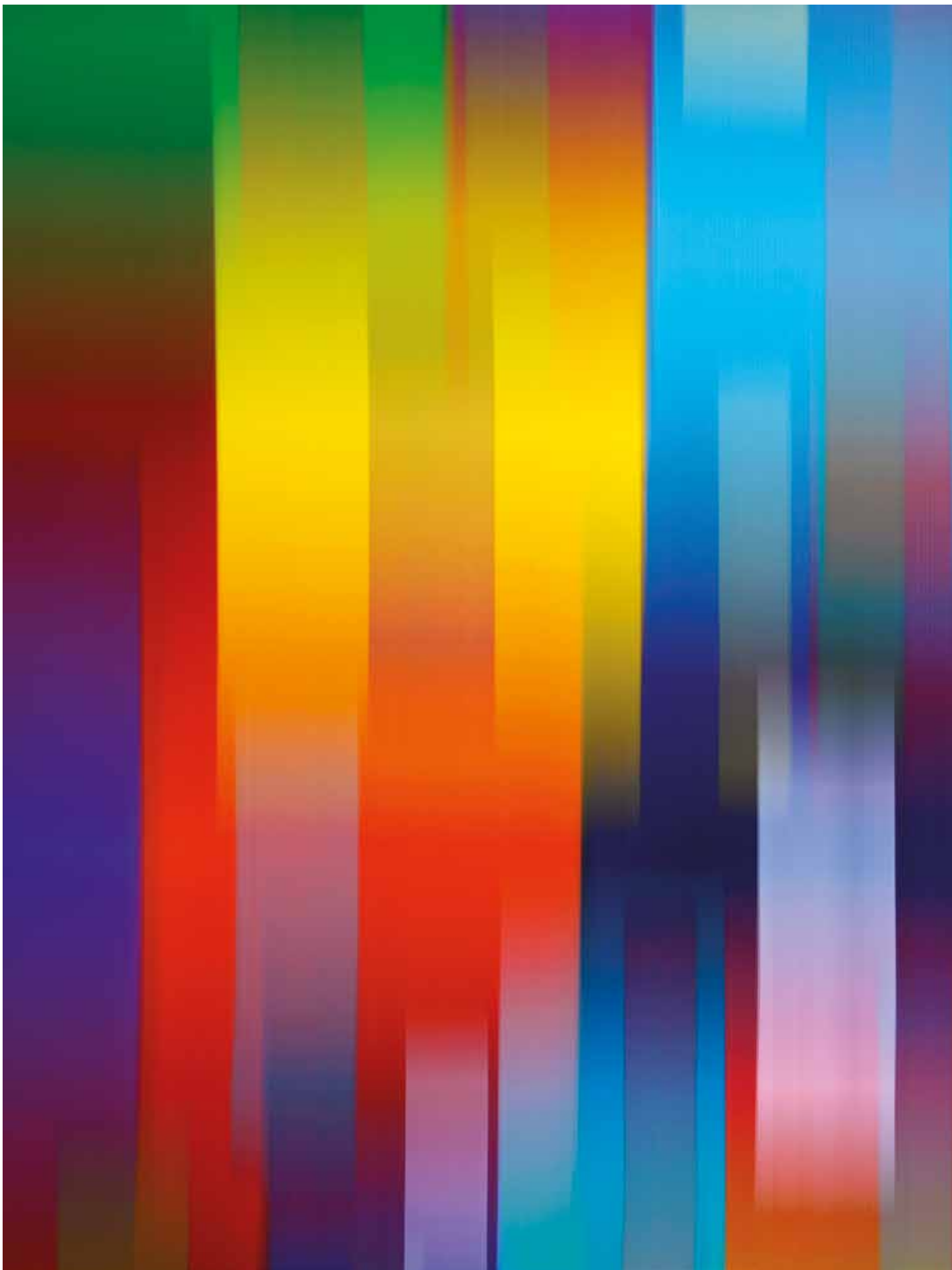

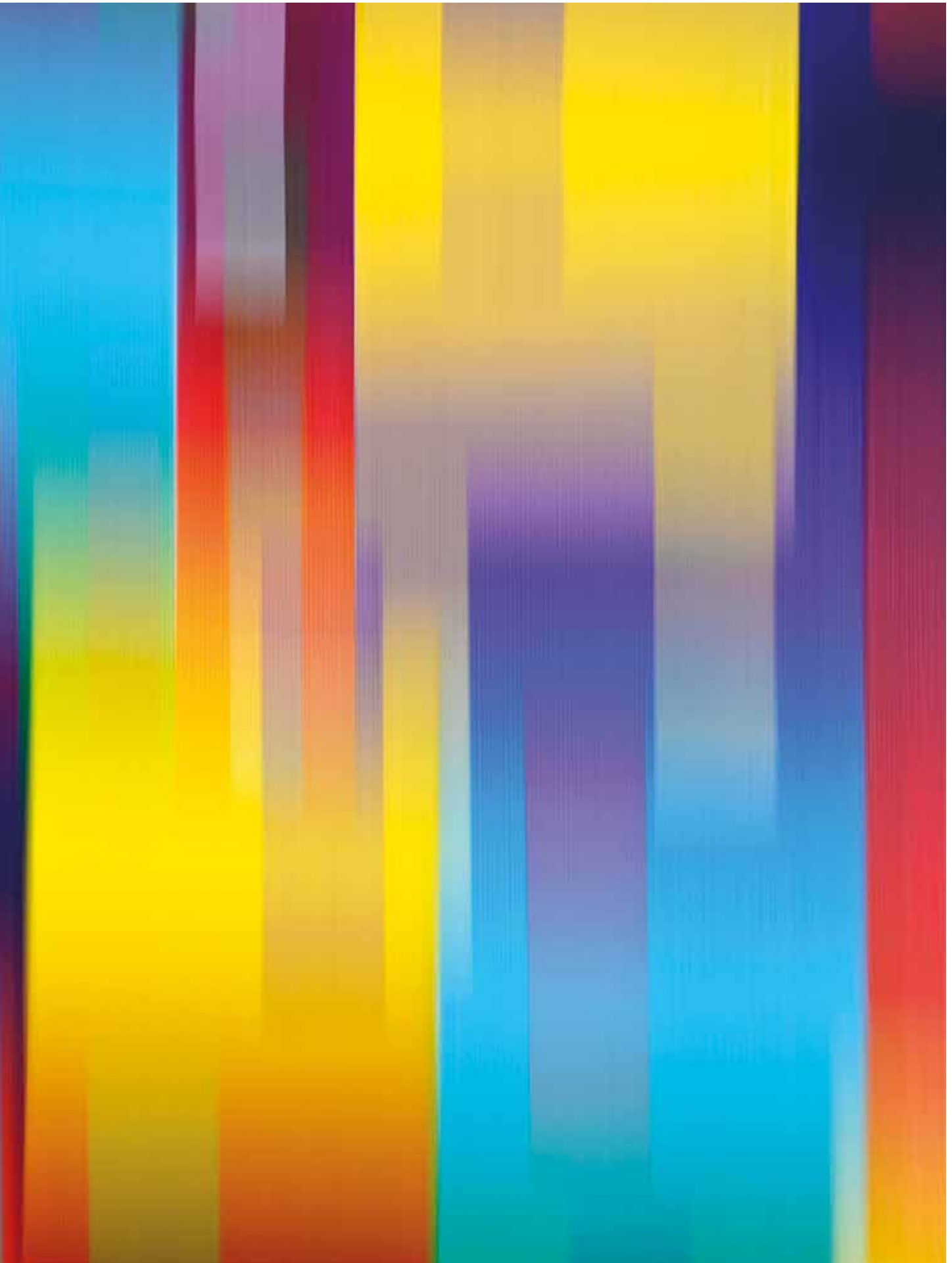

« Je suis né avec un appareil photo dans la main mais j'ai toujours rêvé de faire de la peinture ».
Yves Ullens

Comment est née votre vocation d'artiste ? Pourquoi la photographie et pas la peinture ?

Yves Ullens : C'est avec la photographie que j'ai commencé à m'interroger sur la composition et la couleur, à développer un regard d'artiste. Ma première photographie abstraite a été prise à la *Casa Bepi*, sur l'île pittoresque de Burano, proche de Venise. C'est une petite maison de pêcheur en dehors de la rue principale. Elle possède une petite façade constituée de formes géométriques extrêmement colorées. C'est la première fois que j'ai ressenti un tel choc émotionnel face aux couleurs et aux volumes. Je me suis dit : « Mon dieu, ce que j'aimerais être peintre » et j'ai utilisé mon appareil photo pour enregistrer les nuances que je percevais. Cette photographie a donné naissance à ma première image abstraite, *The Birth of Colours*, en 1997. C'est à ce moment précis que j'ai débuté ma carrière d'artiste photographe.

La photographie me permet de créer des images abstraites avec une interprétation libre et différente de la perception réelle des sujets photographiés tout en dépassant les règles conventionnelles du médium. Malgré les possibilités offertes par la prise de vue photographique, j'ai toujours conservé la frustration de ne pas être peintre. Mes abstractions photographiques sont obtenues par des effets comme les mouvements de l'appareil (souvent linéaires), les effets de zoom, de flou, parfois la combinaison des deux, ou bien par le sujet lui-même comme dans la série *Urban Traces*. L'aspect technique de la photographie limite mes possibilités créatives d'où mon envie de toujours de faire de la peinture.

Mon défi est de repérer des sujets intéressants. Se sont souvent des détails non visibles à l'œil nu, de par leur forme, leur rythme, leur couleur et surtout leur luminosité. A partir de ces objets, ou paysages, je crée, par l'intermédiaire de la prise de vue, des univers qui sont intrigants, féériques et énigmatiques.

Votre appareil photo serait-il alors utilisé comme une palette de peintre ?

Y.U. : En quelque sorte car mes photographies ont toujours un rapport plus ou moins proche à la peinture, à des mouvements artistiques ou bien à des artistes que j'admire tels que Mark Rothko. Les peintures de Mark Rothko m'ont particulièrement inspiré dès le début de mon travail. Ma photo *Purple Inner Landscape*, qui illustre l'invitation de ma première exposition en galerie, en 2003, était déjà très proche de l'univers du maître de l'expressionnisme abstrait. En 2017, j'ai eu le privilège et l'honneur d'exposer ma série *Coloured Meditation* au Mark Rothko Centre, à Daugavpils, en Lettonie, où est né l'artiste. Ce fut un magnifique hommage, ainsi qu'un très bel accueil du public étonné par les tirages exposés, ne sachant pas si c'était de la photographie ou de la peinture.

Mon regard a été sensibilisé très jeune à l'art grâce à la collection de mes parents. Parmi les œuvres exposées à la maison, il y avait une très belle peinture de Victor Vasarely, ma préférée, qui a baigné toute mon adolescence. En 2004, j'ai réalisé mes premières photos « pré-optiques » avec l'intention de ne plus me limiter à la simple prise de vue grâce aux outils informatiques, uniquement utilisés pour mes séries *Geometric Illusion* et *Chromatic Variation* qui témoignent de mon estime pour l'art optique et cinétique, et plus particulièrement pour Victor Vasarely et Carlos Cruz-Diez.

Outre mon admiration pour les maîtres de l'abstraction, je suis également très sensible aux œuvres plus classiques. Ma photographie intitulée *The Imaginary Garden* datée de 2004, se rapproche étonnamment de l'harmonie et la subtilité des couleurs des fameux *Nymphéas* de Claude Monet.

Comme la majorité des artistes, je suis une éponge hypersensible. J'absorbe les images et les émotions des autres. Je digère ensuite toutes ces informations visuelles et émotionnelles, puis je les retranscris à travers mes créations.

**Quels sont les autres artistes qui sont une source d'inspiration pour vous ?
Pourriez-vous nous évoquer des œuvres d'art qui vous ont particulièrement marqué ?**

Y.U. : Je distinguerai les artistes qui ont directement influencé mon travail, cités précédemment, et ceux que j'admire tels que le génie et la virtuosité de Léonard de Vinci ; la tendresse de la lumière des peintures de Johannes Vermeer ; la force des vibrations lumineuses des couchers de soleil de William Turner ; le génie créatif et l'intensité des œuvres de Pablo Picasso ; la beauté des formes si pures des sculptures de Jean Arp ; les fabuleux et hypnotisant *Substrates* de Thomas Ruff ; les jeux de couleurs et de profondeurs de la série des « squeegee paintings » de Gerhard Richter ; les gouaches joyeuses et enfantines d'Alexander Calder ; l'élégance et la part de mystère des peintures de Hans Hartung et enfin les jeux de reflets des noirs profonds dans les tableaux de Pierre Soulages.

J'aimerais également citer trois œuvres qui m'ont particulièrement marqué émotionnellement : l'installation *The Weather Project* d'Olafur Eliasson à la Tate Modern en 2003 ; la grande installation sculpturale *Leviathan* d'Anish Kapoor, dans le cadre de « Monumenta » organisé au Grand Palais à Paris en 2011 et l'installation lumineuse *Aten Reign* de James Turrell au musée du Guggenheim de New York en 2013. Il s'agit de trois installations monumentales contemporaines qui ont toutes la particularité d'envelopper et d'immerger les visiteurs dans une atmosphère propice au recueillement, à la méditation et au bien-être. Le spectateur n'est plus un simple observateur, tous ses sens sont sollicités et amplifiés. C'est l'effet que je recherche à travers mes œuvres.

Quel serait selon vous la caractéristique même du médium photographique par rapport à son utilisation pour la création de vos œuvres ?

Y.U. : En photographie, le rapport au temps est très particulier. Tout d'abord parce qu'il faut constamment avoir l'esprit en éveil pour distinguer un sujet intéressant dans un détail de la vie quotidienne. C'est un mélange d'expérimentation et d'intuition. D'autant plus que je travaille surtout en lumière naturelle. Avec la photographie, il y a une exigence de disponibilité du regard et d'analyse qui doit être constante, de tous les instants.

Il y a aussi une immédiateté en photographie. Après avoir analysé les potentiels du sujet repéré, la prise de vue est instantanée. Cependant, il faut un travail de patience infinie pour procéder au choix des images retenues ensuite. Après les prises de vue (environ 200.000 photos par an), le tri doit être sévère pour réduire le corpus à 2000 photos présélectionnées. Par la suite, j'effectue à nouveau un travail de sélection impitoyable, que je réalise heureusement avec l'aide de mon assistant, Hervé Depuydt, qui nous permet de réduire le nombre à environ 20 images de qualité pour les expositions. Celles-ci ne seront pas toutes exploitées dans l'année, mais en moyenne, je crée une vingtaine d'œuvres abstraites par an. J'estime que mes photographies « prennent vie » à partir du moment où elles sont tirées, encadrées et exposées. L'aboutissement est la rencontre avec le public, aussi bien les amateurs d'art que les collectionneurs avertis. J'aime ce moment d'échange et de partage.

Je ne suis pas certain qu'il faille essayer de comprendre mes photographies ou bien de les conceptualiser, il faut davantage se laisser guider par les émotions qu'elles procurent. Il est important de garder une part de beauté et de mystère. Je cherche à faire ressortir la quintessence même des sujets afin de les rendre magiques.

Après plusieurs années, vous avez expérimenté de nouvelles techniques, toujours en rapport avec la photographie, pour élargir votre champ de création. Comment cela a-t-il commencé ?

Y.U. : La photographie m'a amené naturellement à expérimenter beaucoup de choses. Longtemps, j'ai voulu créer un pont entre la photo et la sculpture mais je ne trouvais pas le matériau adéquat. Puis, il y a eu un coup de chance, mon laboratoire photo, avec lequel je travaille régulièrement, a commencé à importer le ©Chromaluxe. J'ai très vite saisi les potentialités de ce matériau qui est à la fois résistant à la lumière et offre la possibilité d'utiliser des coloris profonds. Cette nouvelle technique d'impression m'a permis de réaliser des sculptures, du mobilier design, des installations monumentales et finalement de transposer la photographie dans un espace tridimensionnel. Ce sont souvent des rencontres ou des discussions qui m'ont fait entrevoir de nouvelles possibilités, d'associer la photographie avec d'autres formes d'art.

Vous avez mené vos recherches liées à la couleur et à la lumière essentiellement à travers la photographie pour laquelle vous êtes reconnu. Aujourd'hui vous pratiquez la peinture. Pourquoi ?

Y.U. : Mon rapport à la peinture était pressenti, consciemment ou inconsciemment, comme un tabou. Je ne pouvais pas y toucher, car elle représentait quelque chose d'inatteignable. Du moins, c'était l'impression que j'en avais. Mon expérience et mon savoir-faire en tant que photographe est une part importante de ma carrière. Mon travail est d'ailleurs davantage reconnu en tant que photographe. Au plus j'avancé dans mon parcours de photographe, moins j'osais me lancer dans la peinture. Et j'étais persuadé que la peinture serait un challenge énorme et passionnant.

Lorsque vous êtes un artiste reconnu comment oser remettre en question sa carrière, apprendre une nouvelle méthode, maîtriser un nouveau savoir-faire ? Aussi, il me faut la sagesse d'accepter que je suis dans un nouvel univers dans lequel j'effectue mes premiers pas, et me faire conseiller et guider par mes amis artistes et mes galeries.

Lorsque j'ai commencé la peinture, mon premier ressenti fut le contact avec la matière. C'est une démarche très différente de la photographie, car cette dernière ne se matérialise qu'à l'état final grâce à l'impression et l'encadrement du tirage. Au départ, elle est immatérielle, tandis que la peinture existe d'emblée physiquement. Il y a un rapport direct avec la matière avec laquelle je peux créer. Puis, bien sûr la peinture offre un immense choix de couleurs. Alors qu'en photographie, la liberté de créer est liée à un certain nombre de paramètres et d'éléments existants : un objet, une structure, la lumière et la couleur environnants.

En peinture, tu as à la fois l'angoisse et, surtout, l'excitation de la « page blanche ». C'est à toi de choisir puis de créer ton sujet, à partir des couleurs, du geste, des techniques, des supports... C'est également un autre rapport au temps. Je suis encore en apprentissage mais ce nouveau langage pictural m'apporte beaucoup de réponses à mes recherches sur la couleur.

Comment allez-vous associer vos nouvelles peintures à votre travail photographique ?

Y.U. : Historiquement la photographie a été inventée pour reproduire le réel. Grâce à ce nouveau médium, les peintres ont pu s'affranchir des sujets réalistes et conventionnels, pour explorer des sujets plus abstraits. La photographie et la peinture ont donc souvent été opposées malgré la complémentarité de ces deux techniques. Dans mon nouveau travail, j'associe ces deux médiums.

Comme je le disais précédemment, en photographie l'association des couleurs existe déjà dans mon sujet et c'est à moi de choisir les sujets en fonction du rendu de ces couleurs et de la lumière. Mais je ne peux pas réellement changer ces tonalités car elles sont préexistantes à l'œuvre. En peinture, je choisis mes couleurs, je les associe à d'autres et leurs donne un rythme. C'est une approche très différente, beaucoup plus libre.

La couleur a une vie propre de par sa matérialité, sa viscosité, sa transparence ou son opacité, sa luminosité et sa réaction par rapport aux autres nuances environnantes. Je suis quelqu'un qui adore l'expérimentation. La première toile que j'ai peinte était composée exclusivement de tonalités primaires posées sur un papier à l'aide de petites éponges synthétiques. Intuitivement et naturellement, j'ai voulu créer des photographies abstraites au départ de cette première peinture. Avec celle-ci, j'ai été assez étonné de voir qu'à partir de formes et couleurs assez primaires, j'arrivais à un résultat très intéressant et surprenant en la photographiant. Je l'ai donc imprimée avec des encres pigmentaires sur papier sous le nom de *Matrice #00*. Pourquoi matrice ?

Car cette peinture-matrice n'est pas destinée à être exposée mais à me servir de sujet pour mes futures photographies abstraites. Une matrice est conçue pour donner naissance à une série d'œuvres (entre deux et dix maximum) réunies sous l'appellation *LikeAPainting*.

Pourriez-vous nous expliquer ce nouveau concept « LikeAPainting » ?

Y.U. : Ce nom est né car le sujet de départ de mes photographies est mes propres peintures. D'autre part, j'imprime ces photographies en utilisant une méthode d'impression (encres pigmentaires) extrêmement proche de la peinture. Enfin, quand mes images issues de mes peintures ont un rendu proche de l'aquarelle, je les imprime sur du papier de type aquarelle en petit format. Quand mes images ressemblent plus à une peinture acrylique, je les imprime sur toile en grand format. Le résultat final de ces deux techniques crée une confusion assumée entre mes photographies et de véritables peintures. Cette nouvelle démarche associant photographie et peinture m'a fait réfléchir sur la création d'un nouveau mouvement artistique auquel je pensais depuis de nombreuses années.

Pourquoi créer un mouvement artistique ?

Y.U. : Cela fait 25 ans que je m'informe sur la photographie abstraite et que je collectionne des œuvres d'art abstraites (peintures, sculptures et photographies) en rencontrant des artistes, en visitant des expositions et des foires d'art. Cette recherche m'a donné une vision assez globale, même si elle est incomplète, sur l'abstraction en photographie, mais aussi sur d'autres formes d'art.

Mon premier constat est que l'abstraction était un sujet en soi depuis les débuts de la photographie. Dès son invention, des artistes tels que Anna Atkins et William Henry Fox Talbot ont expérimenté ce procédé avec des images déconstruites, abstraites. Puis l'abstraction photographique a eu une période de gloire au début du XX^{ème} siècle, avec notamment Man Ray et Laszlo Moholy-Nagy, qui s'est poursuivie après la guerre. Moholy-Nagy est un de mes maîtres à penser pour ses expérimentations artistiques. L'évolution de l'image est souvent liée à l'essor des nouvelles technologies mais on remarque également une volonté des artistes de s'éloigner du réel et d'expérimenter. Aujourd'hui des artistes photographes s'intéressent toujours à l'abstraction mais ils sont peu nombreux et perdus dans un océan d'images. De ce fait, ils se rencontrent rarement. De plus, la conscience et l'intérêt du public sont peu éveillés à l'abstraction photographique.

Mon deuxième constat est que, ces dernières années, il y a eu très peu de nouveaux mouvements artistiques qui rassemblent des artistes avec une vision commune. On peut citer la Nouvelle Objectivité liée à l'école de photographie de Düsseldorf ou bien les artistes de l'école photographique d'Helsinki.

Aujourd'hui, il est temps de fédérer les artistes autour d'un intérêt et d'un thème commun. Car je me suis aperçu qu'un certain nombre d'artistes photographes, confirmés ou émergents, défiaient clairement les limites entre la photographie et la peinture. Une démarche proche de la mienne.

Suite à ce constat, j'ai eu l'envie de rassembler des artistes qui pourraient revendiquer cette approche commune pour la défendre ensemble et la diffuser au mieux auprès des institutions culturelles par le biais des expositions et publications. Les artistes sont souvent isolés dans leurs ateliers, surtout dans

le contexte actuel, et ils n'ont sans doute pas ou peu conscience du travail des autres artistes ayant la même démarche qu'eux. Chaque artiste est bien sûr différent, la diversité de leurs œuvres rassemblées ensemble pourraient être une richesse et avoir un impact plus important via le mouvement.

Entretien réalisé par Caroline Bouchard et Alexia Van de Velde – Bruxelles, Octobre 2020.

PHOTOGRAPHY AND PAINTING - Interview with Yves Ullens

"I was born with a camera in my hand, but I have always dreamed of painting."

Yves Ullens

How did your vocation as an artist come about? Why photography and not painting?

Yves Ullens: Thanks to photography, I began to wonder about composition and color, to develop an artistic perspective. My first abstract photograph was taken at *Casa Bepi*, on the picturesque island of Burano, near Venice. It is a little fisherman's house off the main street. Its small facade is made up of extremely colorful geometric shapes. This is the first time that I have felt such an emotional shock at the colors and volumes. I told myself, "My God, how I would love to be a painter" and I used my camera to record the shades I could see. This photograph gave birth to my first abstract image, *The Birth of Colors*, in 1997. It was at that very moment that I began my career as a photographer.

Photography allows me to create abstract images by giving a free and different interpretation of the real perception of the subjects photographed, by going beyond the conventional rules of the approach. Despite the possibilities offered by photography, I have always been frustrated by not being a painter. My photographic abstractions are obtained by effects such as camera movements (often linear), zoom effects, blur, sometimes the combination of both, or by the subject itself as in the *Urban Traces* series. The technical aspect of photography limits my creative possibilities, hence my desire to always paint.

My challenge consists of finding interesting subjects. It is often about details not visible to the naked eye, due to their shape, rhythm, color and, above all, their brightness. From these objects or landscapes, I create through photo shooting, universes that are intriguing, magical and enigmatic.

Would your camera then be used as a painter's palette?

Y.U.: In some way, yes, because my photographs always have a more or less close relationship to painting, to artistic movements or to artists I admire, such as Mark Rothko. The paintings of Mark Rothko particularly inspired me from the beginning of my work. *Purple Inner Landscape*, my photo which illustrated the invitation to my first gallery exhibition in 2003, was already very close to the universe of the master of abstract expressionism. In 2017, I had the privilege and honor to exhibit my *Coloured Meditation* series at the Mark Rothko Center in Daugavpils, Latvia, where the artist was born. It was a magnificent tribute, as well as a very warm welcome from the public astonished by the prints on display, not knowing if it was photography or painting.

I have been introduced to art at a very young age thanks to my parents' collection. Among the works exhibited in their house, my favorite one which bathed my adolescence, was an incredibly beautiful painting by Victor Vasarely. In 2004, I made my first "pre-optical" photos with the intention of no longer limiting myself to simple shooting thanks to computer tools, used only in my *Geometric Illusion* and *Chromatic Variation* series which testify my admiration for optical and kinetic art, and more particularly for Victor Vasarely and Carlos Cruz-Diez.

Besides my admiration for the masters of abstraction, I am also very sensitive to more classical works. My photograph entitled *The Imaginary Garden*, from 2004, is surprisingly similar to the harmony and subtlety of the colors of the famous *Water Lilies* by Claude Monet.

Like most artists, I am an extremely sensitive sponge. I absorb the images and emotions of others. Then, I digest all this visual and emotional information to transcribe it through my creations.

**Which other artists are your source of inspiration?
Can you tell us about works of art that particularly marked you?**

Y.U.: I will distinguish the artists who directly influenced my work, as mentioned above, and those I admire such as the genius and virtuosity of Leonardo da Vinci, the tenderness of light of Johannes Vermeer, the force of the luminous vibrations of William Turner's sunsets, the creative genius and intensity of Pablo Picasso's works, the beauty of the pure forms of Jean Arp's sculptures, the fabulous and mesmerizing "substrates" of Thomas Ruff, the play of colors and depths of the series of "squeegee paintings" of Gerhard Richter, Calder's cheerful and childish gouaches, the elegance and mystery of Hans Hartung's paintings, and finally the play of deep black reflections in the paintings of Pierre Soulages.

I would also like to mention three works that particularly impressed me emotionally: *The Weather Project*, Olafur Eliasson's installation at Tate Modern in 2003, *Leviathan*, the large sculptural installation by Anish Kapoor, as part of "Monumenta" organized at the Grand Palais in Paris in 2011 and *Aten Reign*, the light installation by James Turrell at the Guggenheim Museum in New York in 2013. These are three monumental contemporary installations which all have the particularity of enveloping and immersing visitors in an atmosphere favorable to contemplation, meditation and well-being. The spectator is no longer a simple observer, all his senses are activated and amplified. And it is especially this effect that I seek through my works.

In your opinion, what would be the very characteristic of the photographic approach concerning its use for the creation of your works?

Y.U.: In photography, the relationship with time is very particular. First of all, because you have to be constantly alert to distinguish an interesting subject in details of everyday life. It is a mixture of experimentation and intuition. Especially since I mainly work in natural light. With photography, there is a requirement for the availability of gaze and analysis which must be constant at all times.

There is also an immediacy in photography. After having analyzed the potentials of the spotted subject, the shooting is instantaneous. However, it requires a lot of patience to choose the selected images. After the shootings (approximately 200,000 photos per year), the sorting must be strict to reduce the corpus to 2,000 preselected photos. Afterwards, I conduct a ruthless selection work again, which I happily do thanks to my assistant, Hervé Depuydt, who helps us reduce the number to around 20 quality images for the exhibitions. They will not all be exploited within the year, but on average, I create about 20 abstract works per year. I believe my photographs "come to life" when they are printed, framed and displayed. The end result consists of meeting the public, both art lovers and discerning collectors. I love this moment of exchange and sharing.

I am not sure whether one should try to understand my photographs or to conceptualize them, but it is necessary to be guided by the emotions they provide. It is important to keep a part of beauty and mystery. I try to bring out the very quintessence of the subjects in order to make them magical.

After several years, you have experimented with new techniques, always related to photography, to broaden your field of creation. How did it start?

Y.U.: Photography has naturally led me to experiment with a lot of things. For a long time, I wanted to create a bridge between photography and sculpture, but I could not find the right material. Then there was a stroke of luck, since my photo lab, which I work regularly with, started importing ©Chromaluxe. I quickly grasped the potential of this new material which is both lightfast and offers the possibility of using deep colors. This new printing technique allowed me to create sculptures, design furnitures, monumental installations and finally to transpose photography into a three-dimensional space. It was often meetings or discussions that gave me a glimpse of new possibilities, of associating photography with other forms of art.

You have conducted your research related to color and light mainly through photography for which you are recognized. Today you are practicing painting. Why?

Y.U.: My relationship to painting was sensed, consciously or unconsciously, like a taboo. I could not touch it, because it represented something unattainable. At least, that was the impression I got. My experience and my know-how as a photographer are an important part of my career. My work is more recognized as a photographer. The more I progressed in my career as a photographer, the less I dared to start painting. And I was convinced that painting would be a huge and exciting challenge.

When you are a recognized artist, how dare to question your career, learn a new method, master a new know-how? Also, I need the wisdom to accept that I am in a new universe in which I am taking my first steps, and to be advised and guided by my artist friends and my galleries.

When I started painting, my first feeling was about the contact with the material. This is a quite different process from photography, as the latter only gets materialized in the final state through the printing and framing of the print. Initially, it is immaterial, while the painting exists physically. There is a direct relationship with the material with which I can create. Then of course painting offers a huge choice of colors. While in photography, the freedom to create is linked to a number of parameters and existing elements: an object, a structure, the surrounding light and color.

In painting, you have both the anxiety and, above all, the excitement of the "blank page". It is up to you to choose and then to create your subject, from colors, gestures, techniques, supports... It is also another relationship with the concept of time. I am still learning, but this new pictorial language gives me a lot of answers to my research on color.

How will you combine your new paintings with your photographic work?

Y.U.: Historically, photography was invented to reproduce reality. Thanks to this expression mode, painters were able to break free from realistic and conventional subjects, in order to explore more abstract subjects. Photography and painting have therefore often been opposed despite the complementarity of these two techniques. In my new work, I combine these two approaches.

As I said previously, in photography the association of colors already exists in my subject and it is up to me to choose the subjects according to the rendering of these colors and the light. But I cannot really change these tones because they are pre-existing to the work. In painting, I choose my colors, I associate them with others and give them a rhythm. It is a very different approach, it offers much more freedom.

Color has a life of its own through its materiality, its viscosity, its transparency or opacity, its luminosity and its reaction to other surrounding shades. I am someone who loves experimentation. The first canvas I painted was composed exclusively of primary tones laid on a paper using small synthetic sponges. Intuitively and naturally, I wanted to create abstract photographs from this first painting. With this one, I was quite astonished to see that starting from quite primary shapes and colors, I arrived at a very interesting and surprising result while photographing it. So, I printed it with pigment inks on paper under the name *Matrix #00*. Why matrix? Because this matrix painting is not intended to be exhibited but to serve as a subject for my future abstract photographs. A matrix (i.e. template) is designed to give birth to a series of works (between two and ten maximum) gathered under the name *LikeAPainting*.

Can you explain this new "LikeAPainting" concept?

Y.U.: This name was born because the starting subject of my photographs consists of my own paintings. On the other hand, I print these photographs using a printing method (pigment inks) extremely close to painting. Finally, when the images from my paintings have a rendering close to watercolor, I print them

on watercolor-type paper in small format. When the images look more like an acrylic painting, I print them on canvas in a large format. The end result of these two techniques creates an assumed confusion between my photographs and real paintings. This new approach combining photography and painting made me reflect on the creation of a new artistic movement that I had been thinking about for many years.

Why create an artistic movement?

Y.U.: For 25 years, I have been learning about abstract photography and collecting abstract works of art (paintings, sculptures and photographs) by meeting artists, visiting exhibitions and art fairs. This research has given me a fairly global vision, even if incomplete, on abstraction in photography, but also on other forms of art.

My first observation is that abstraction has been a subject in itself, since the beginnings of photography. From its invention, artists such as Anna Atkins and William Henry Fox Talbot experimented with this process through deconstructed and abstract images. Afterwards, photographic abstraction had a period of glory at the beginning of the 20th century, particularly with Man Ray and Laszlo Moholy-Nagy, which continued after the war. Moholy-Nagy is one of my mentors for his artistic experiments. The evolution of the image is often linked to the rise of new technologies, but we also notice a desire from artists to move away from reality and to experiment. Today, artist photographers are still interested in abstraction, but they are quite few and lost in an ocean of images. Because of this, they rarely meet. Moreover, public awareness and interest are little awakened to photographic abstraction.

My second observation is that, in recent years, there have been very few new artistic movements that bring together artists with a common vision. We can name the New Objectivity linked to the Düsseldorf School of Photography or the artists from the Helsinki School of Photography.

Today, it is time to unite artists around a common interest and theme. Because I realized that a number of photographic artists, confirmed or emerging, clearly defied the boundaries between photography and painting - an approach close to mine.

After this observation, I wanted to bring together artists who could claim this common approach to defend it together and disseminate it as best as possible to cultural institutions through exhibitions and publications. Artists are often isolated in their studios, especially in the current context, and they may have little or no awareness of the work of other artists who share the same approach as them. Each artist is of course different, but the diversity of their gathered works could be a richness and have a greater impact through the movement.

Interview conducted by Caroline Bouchard and Alexia Van de Velde – Brussels, October 2020.

Part II
30 Historical Artworks (2001 - 2019)

















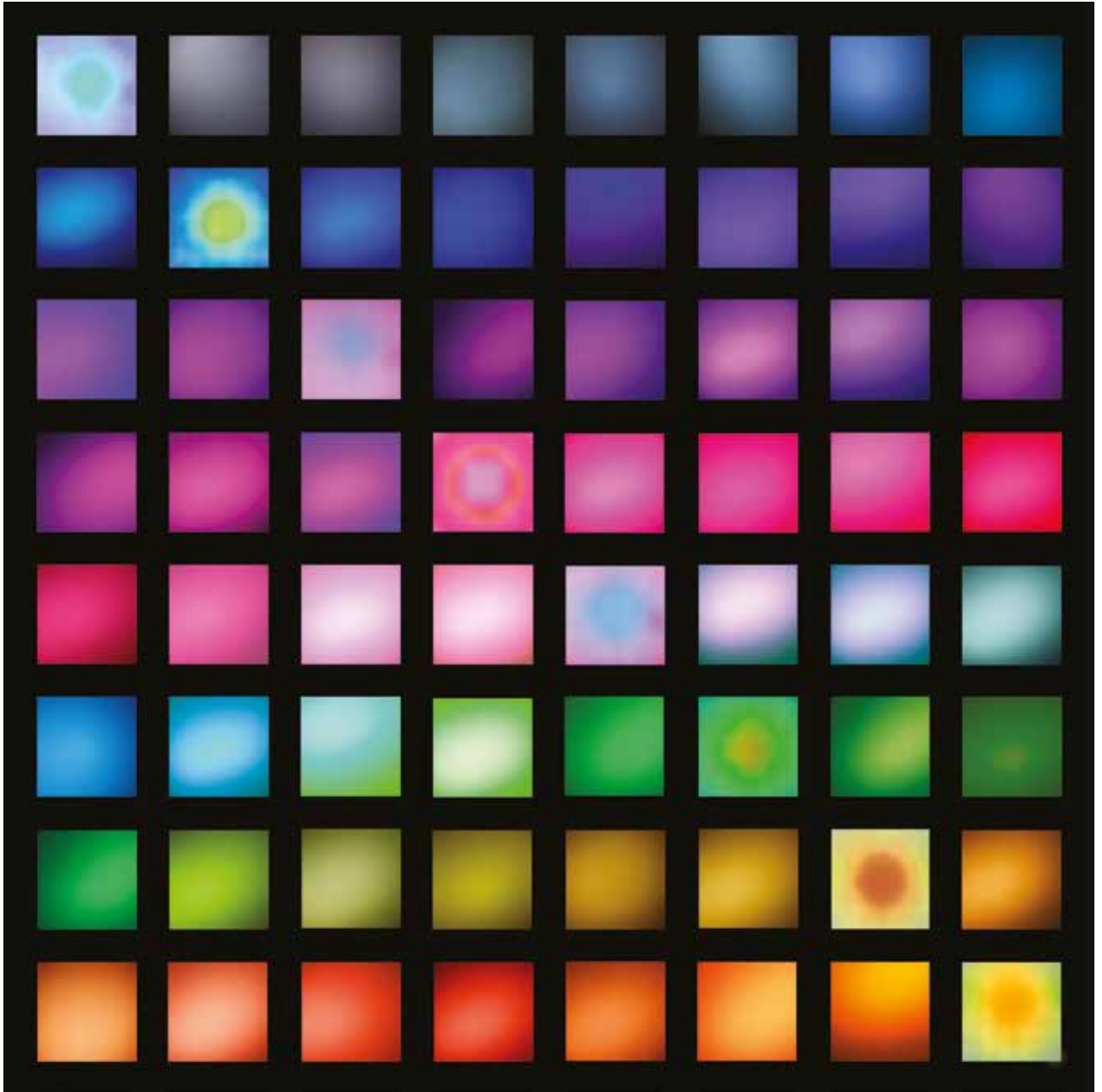

30 HISTORICAL ARTWORKS





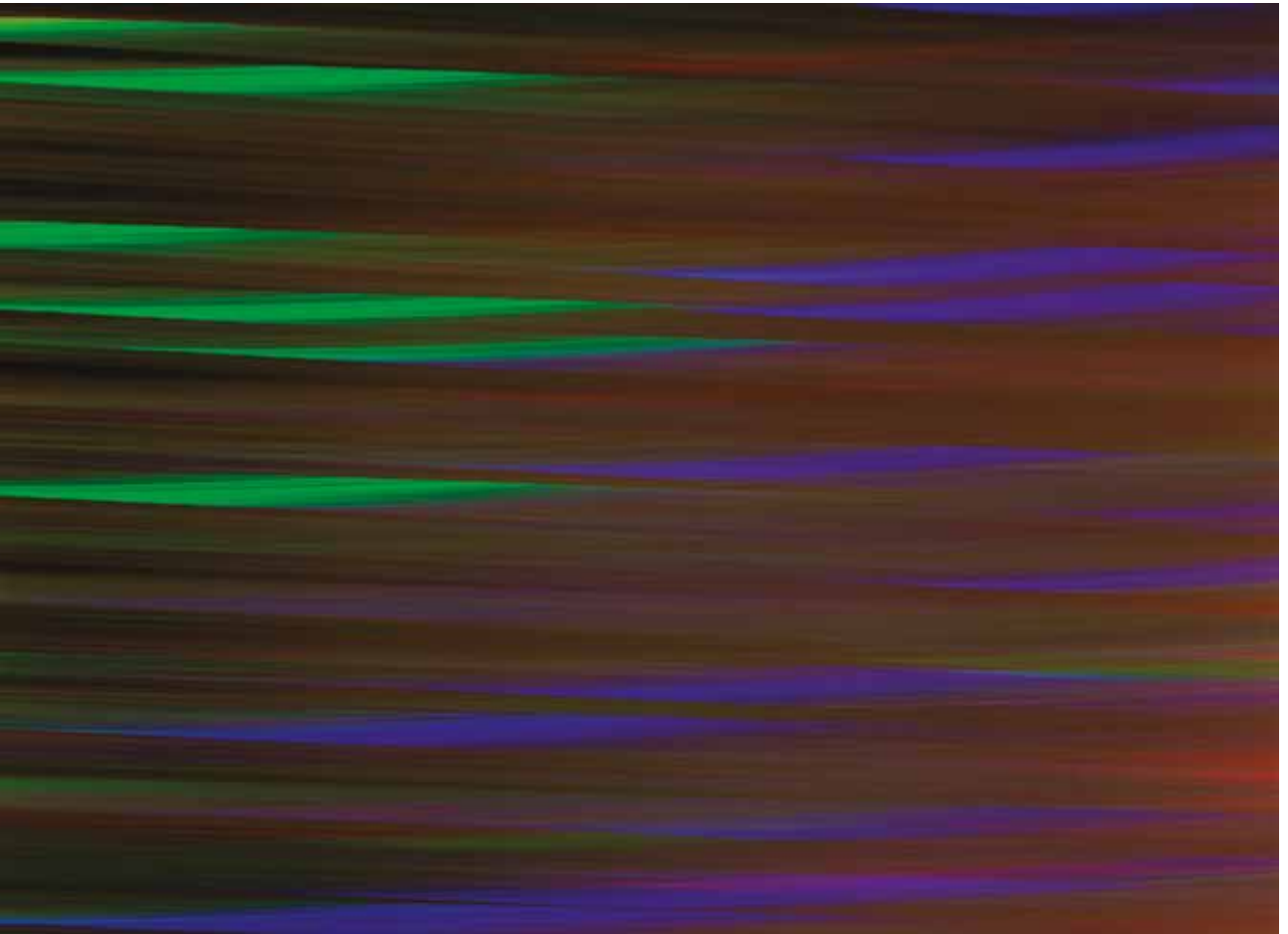







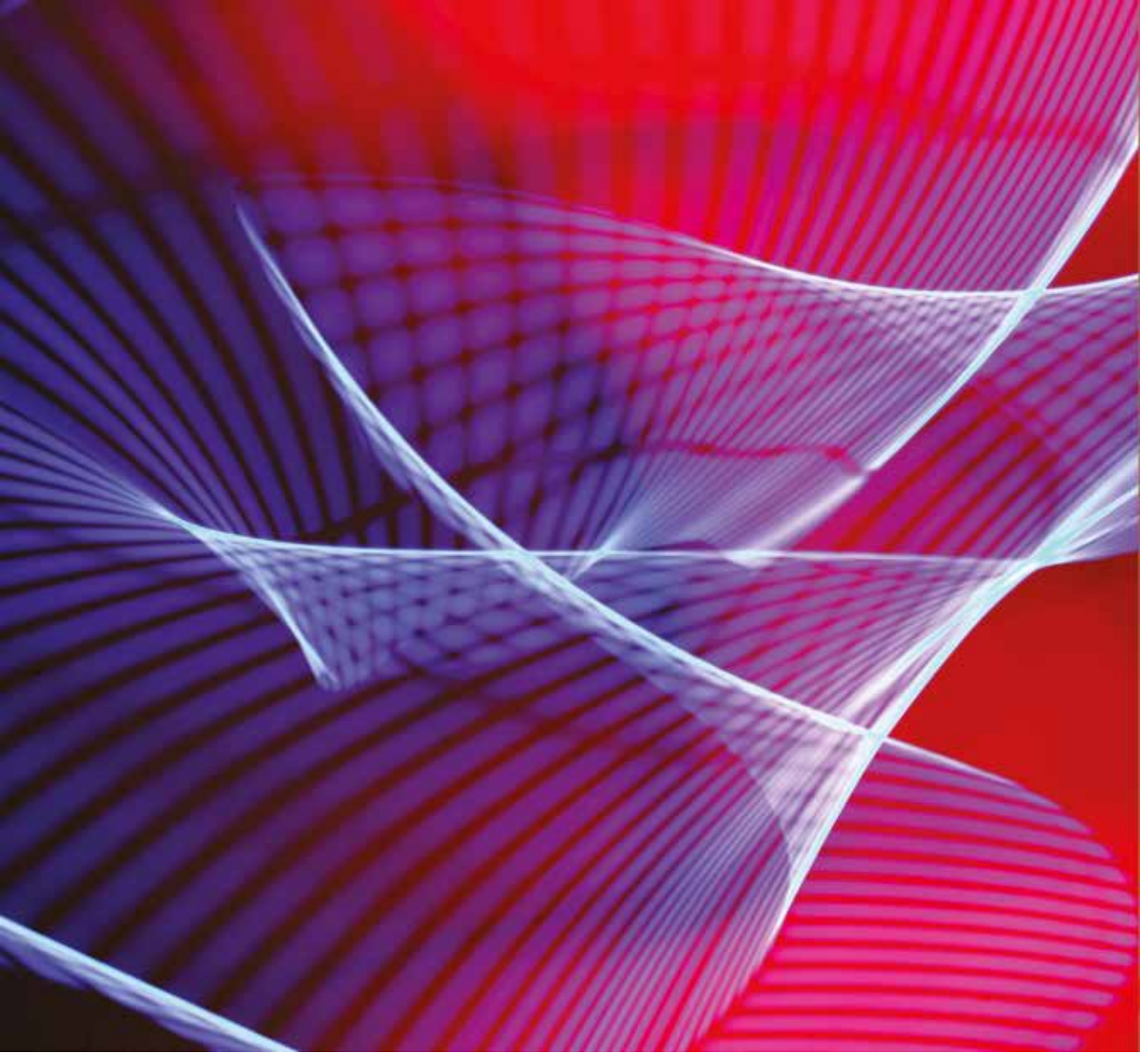

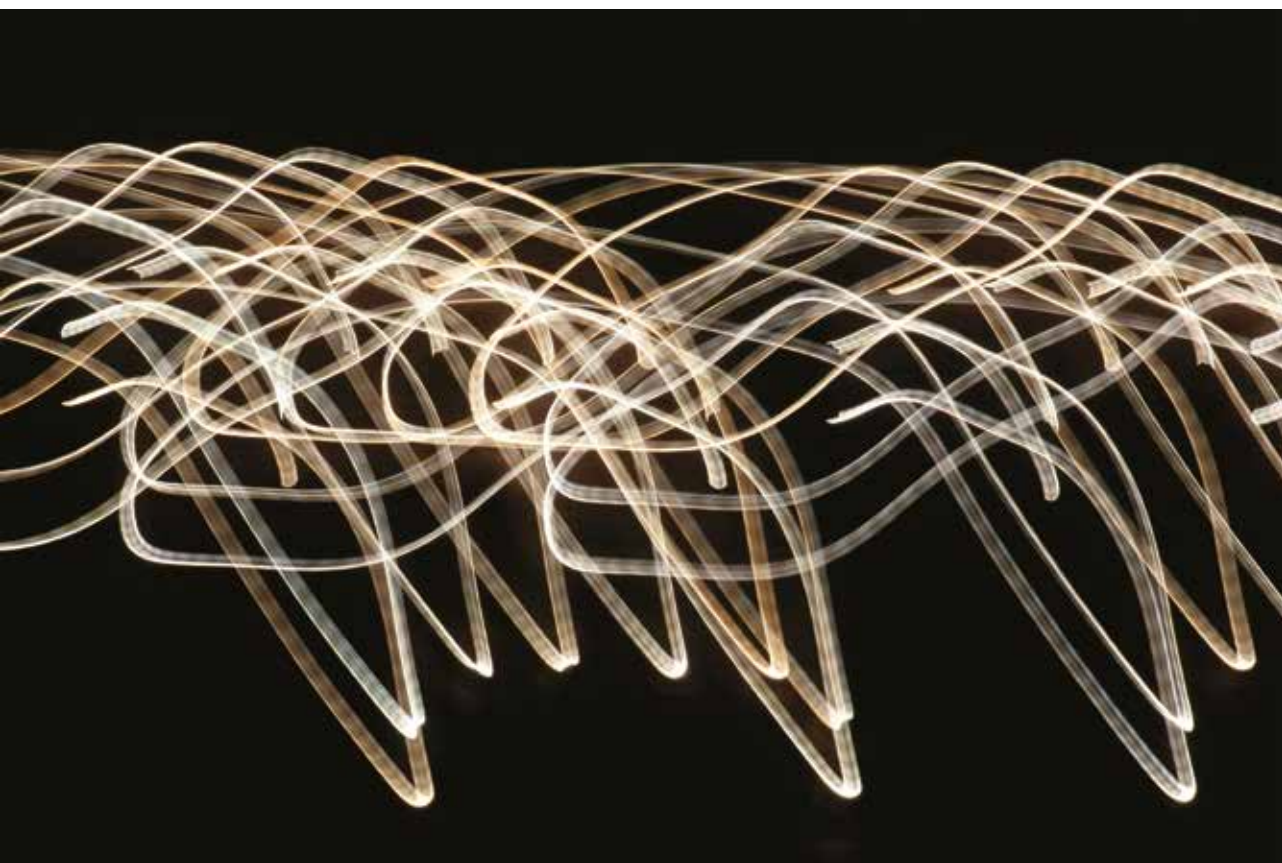
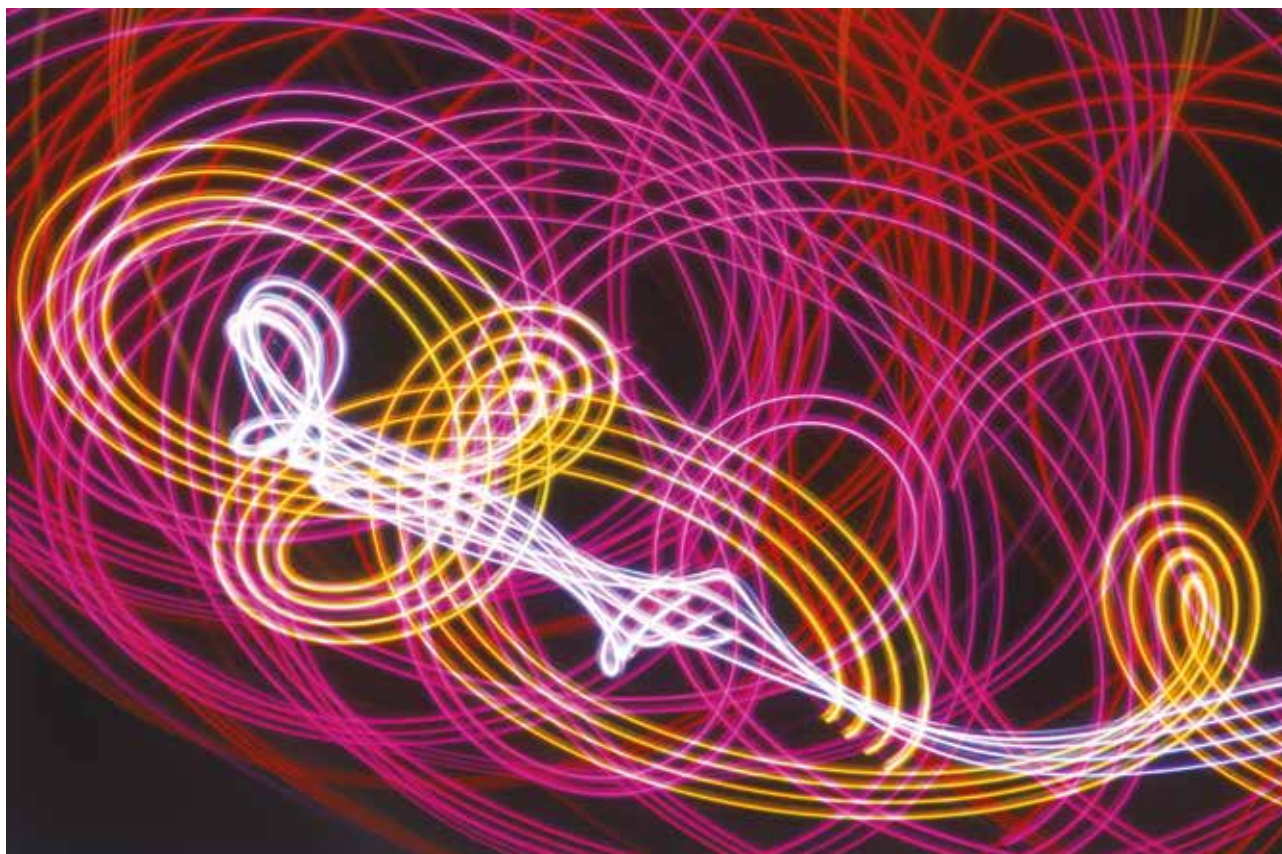

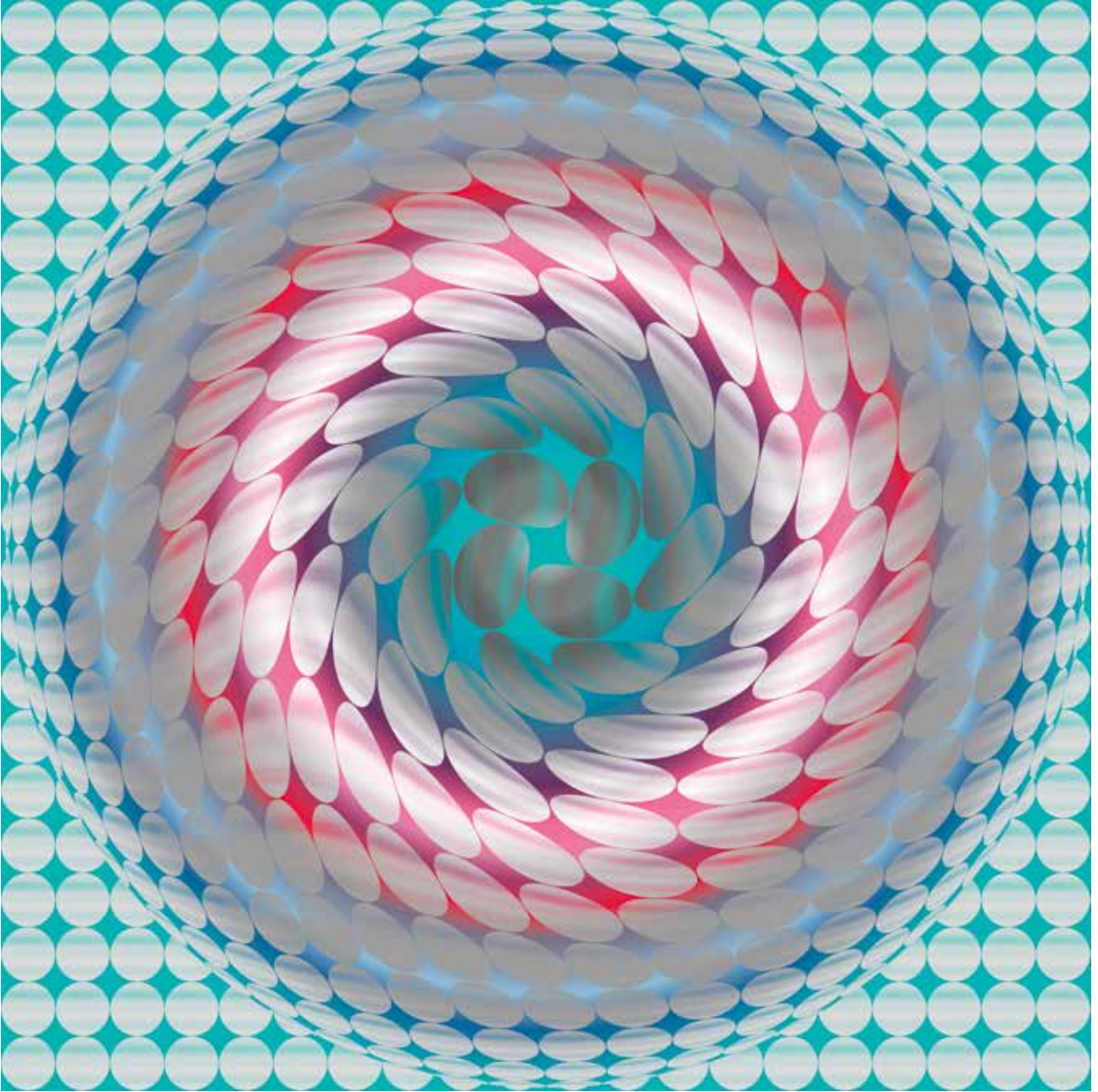

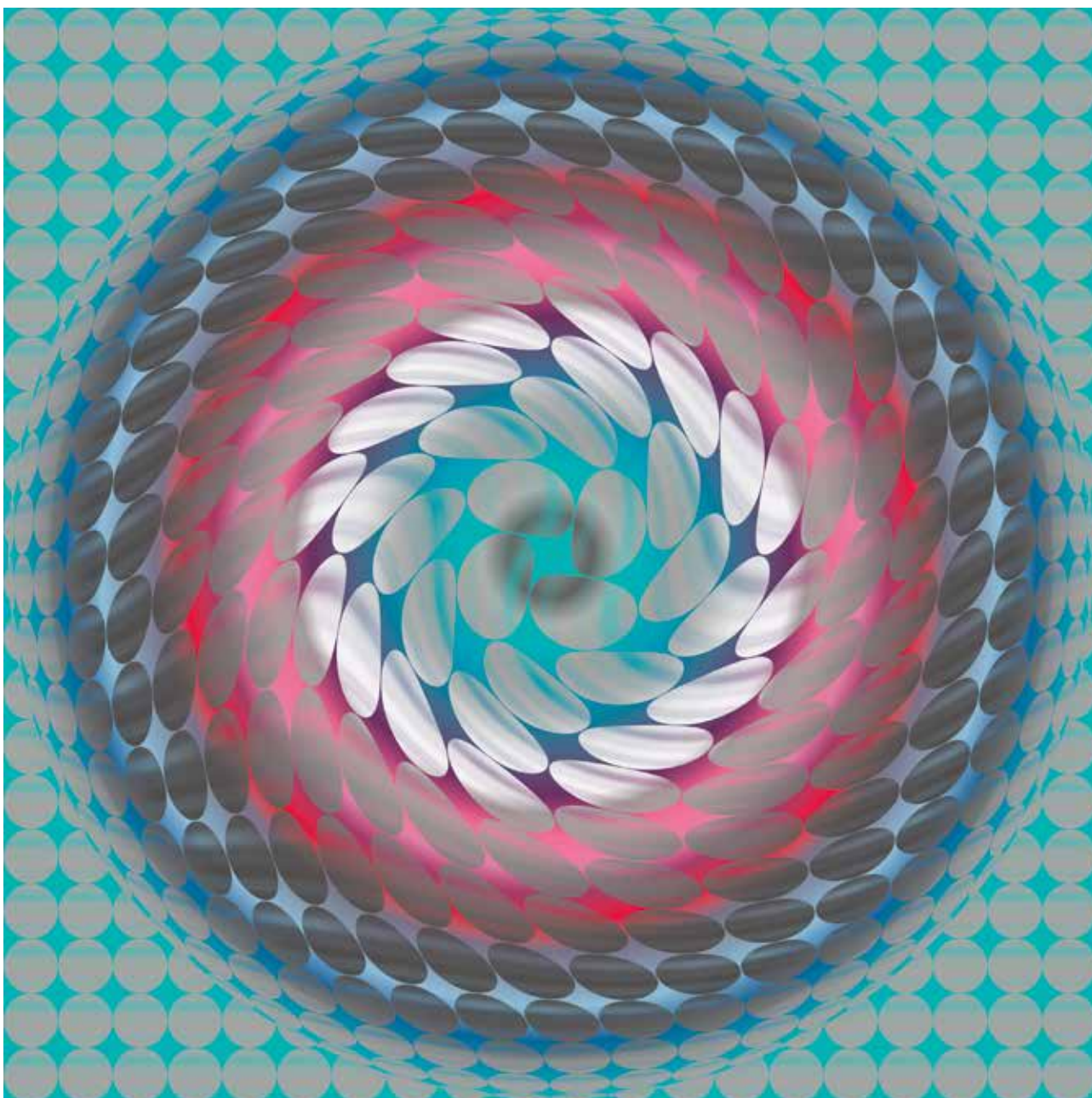



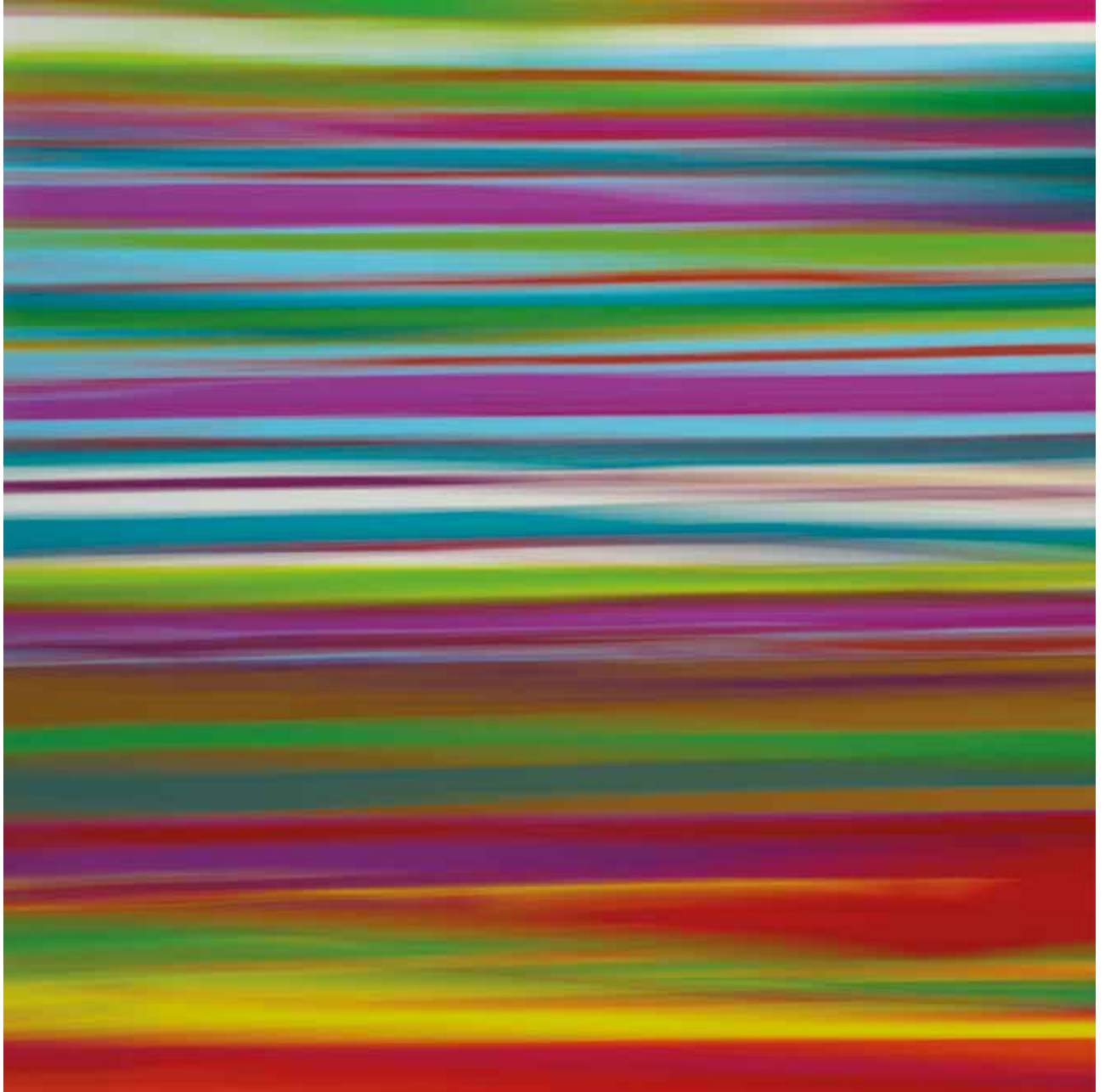

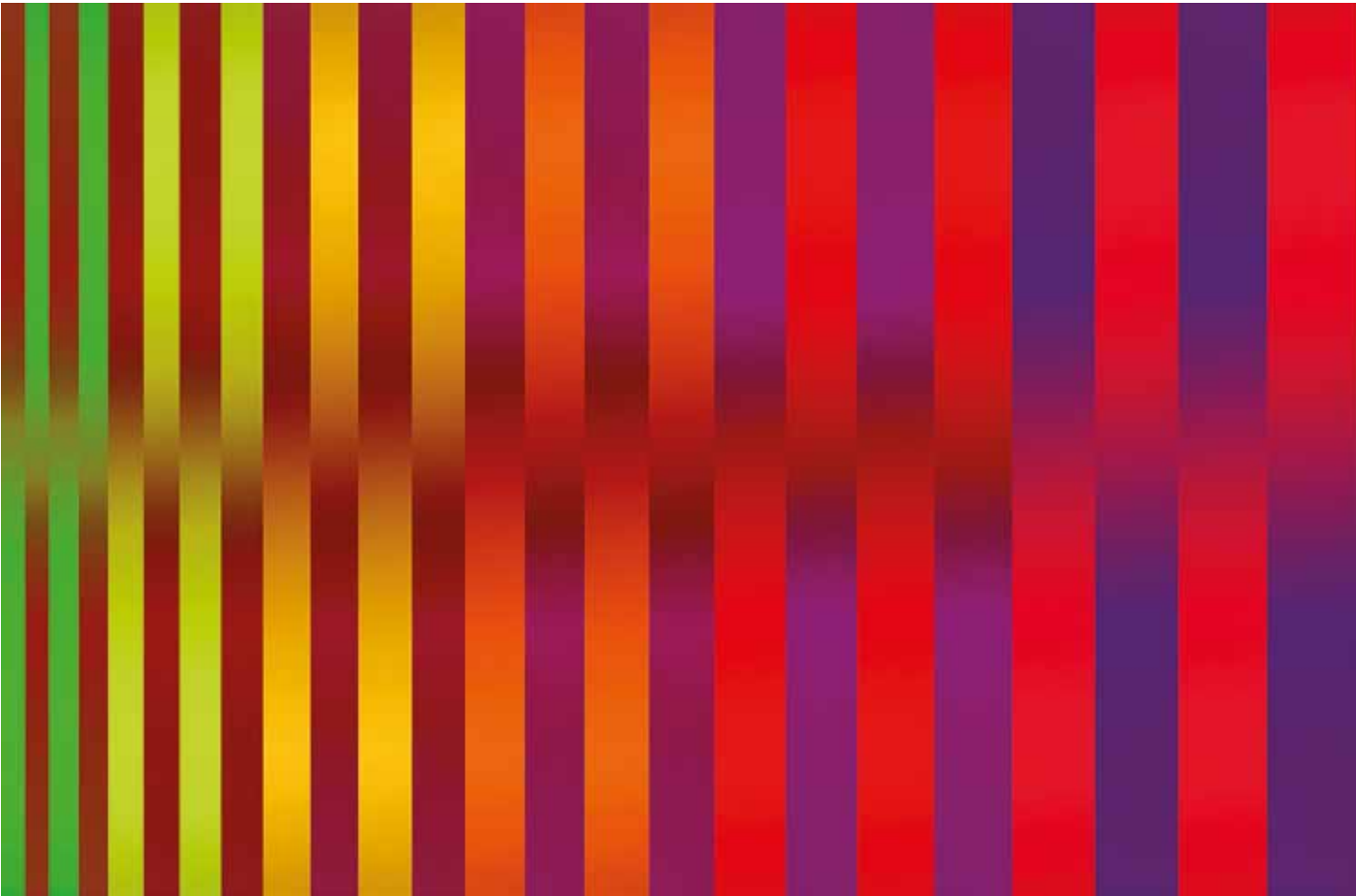

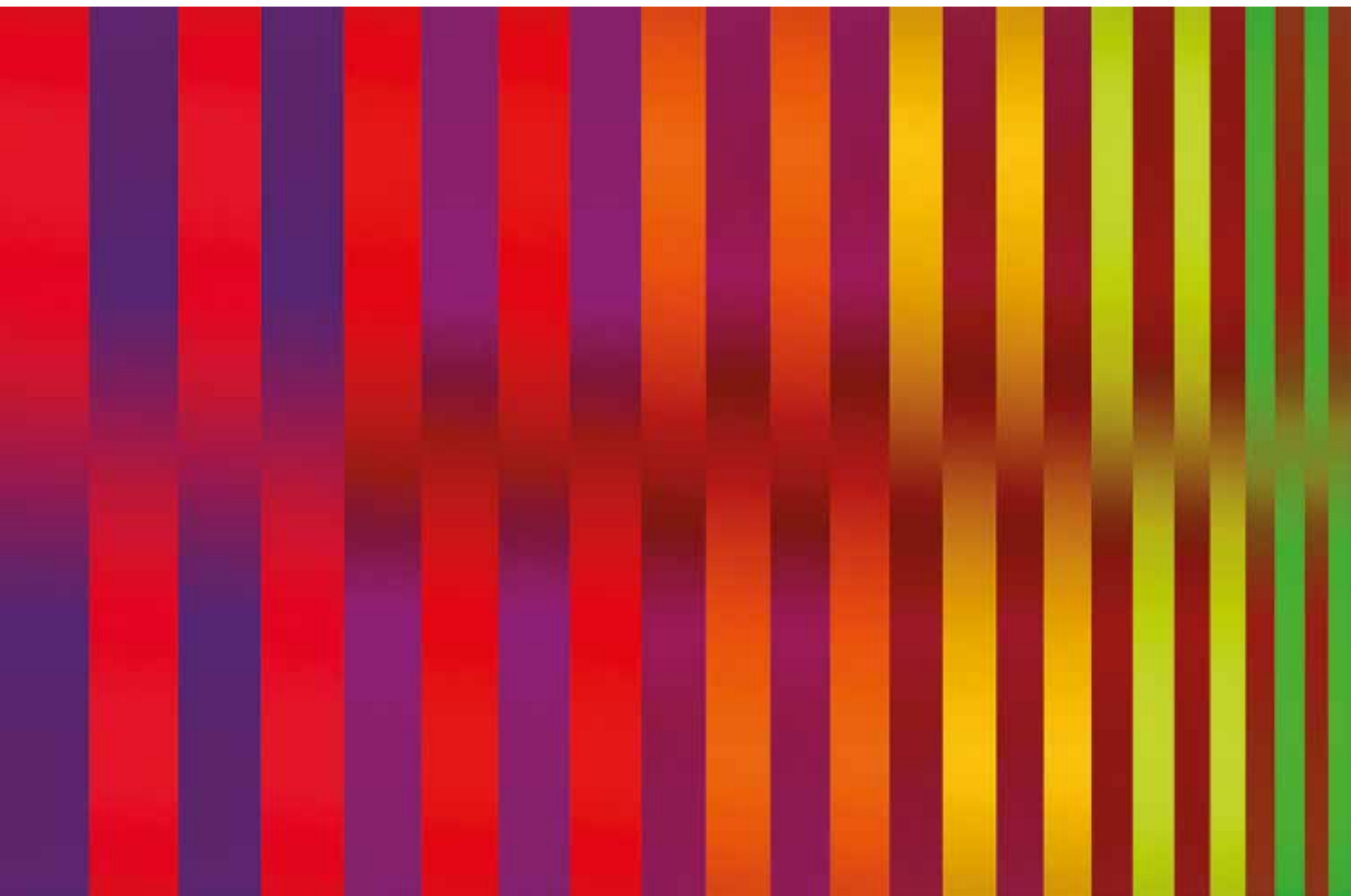

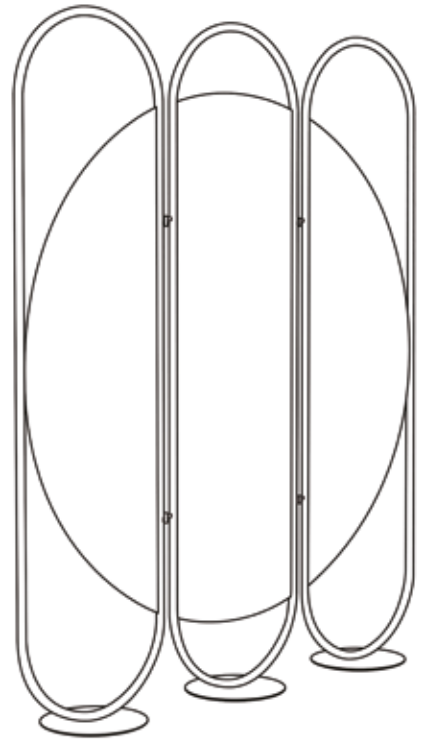
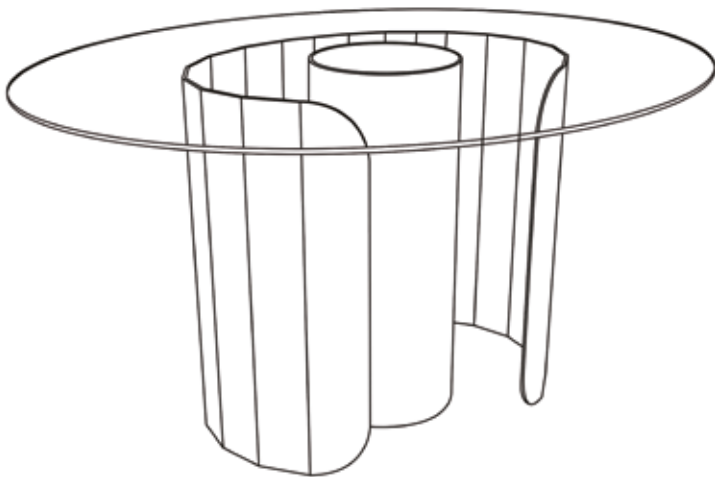
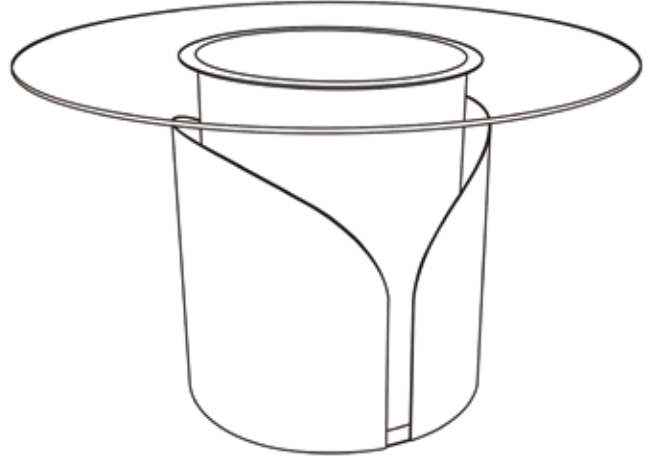
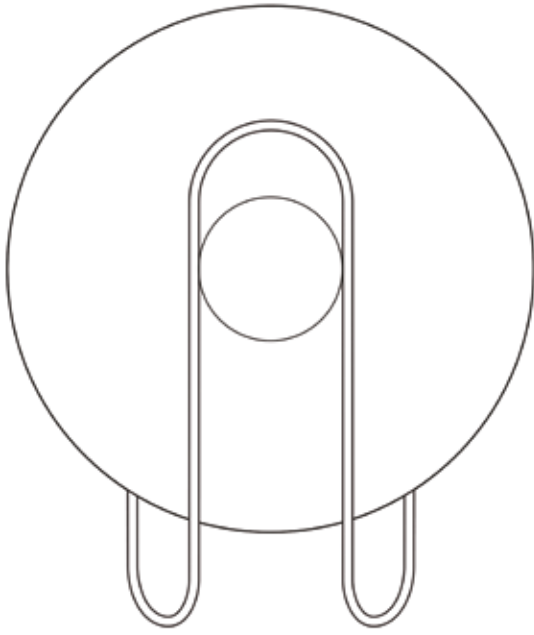

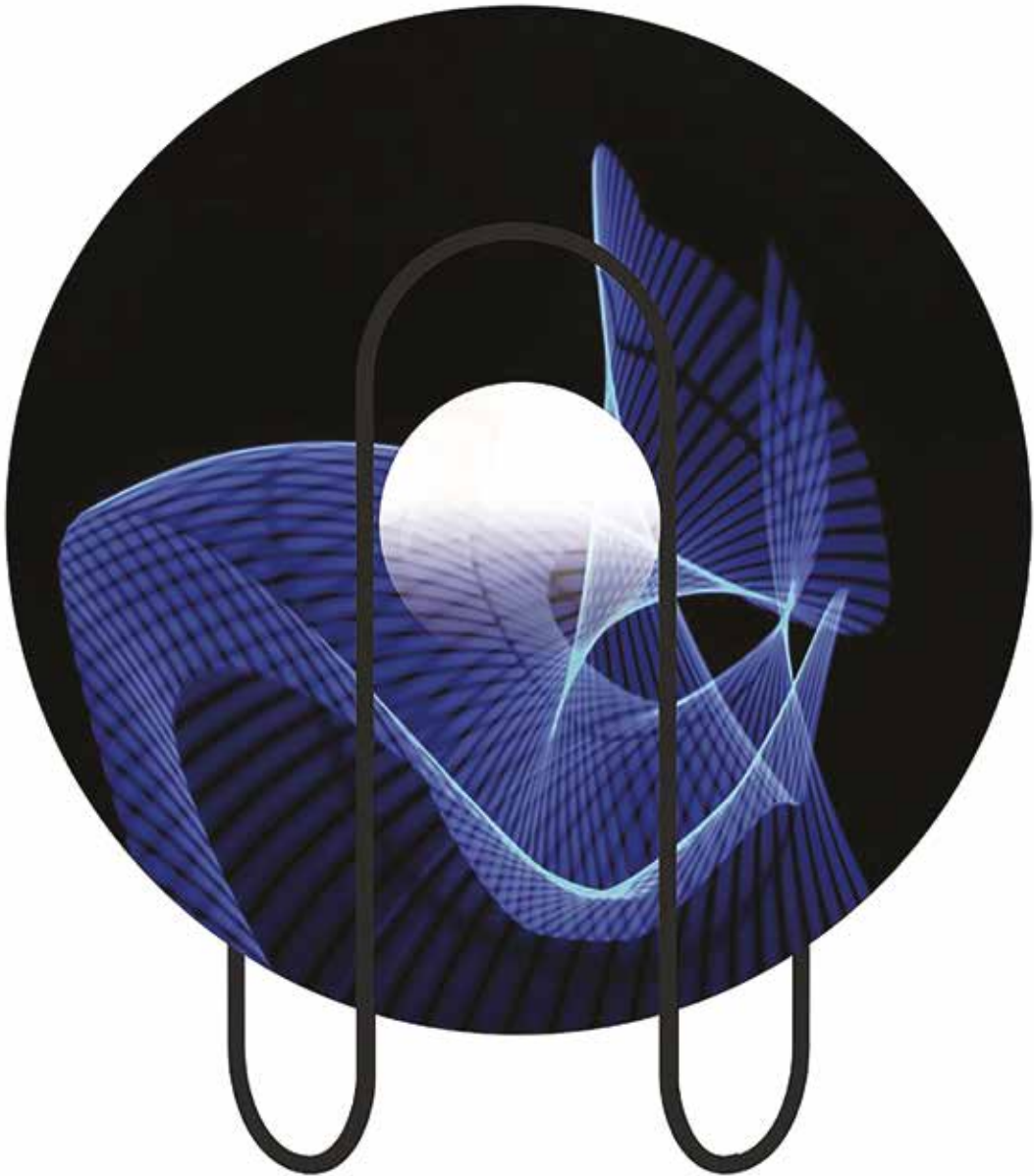



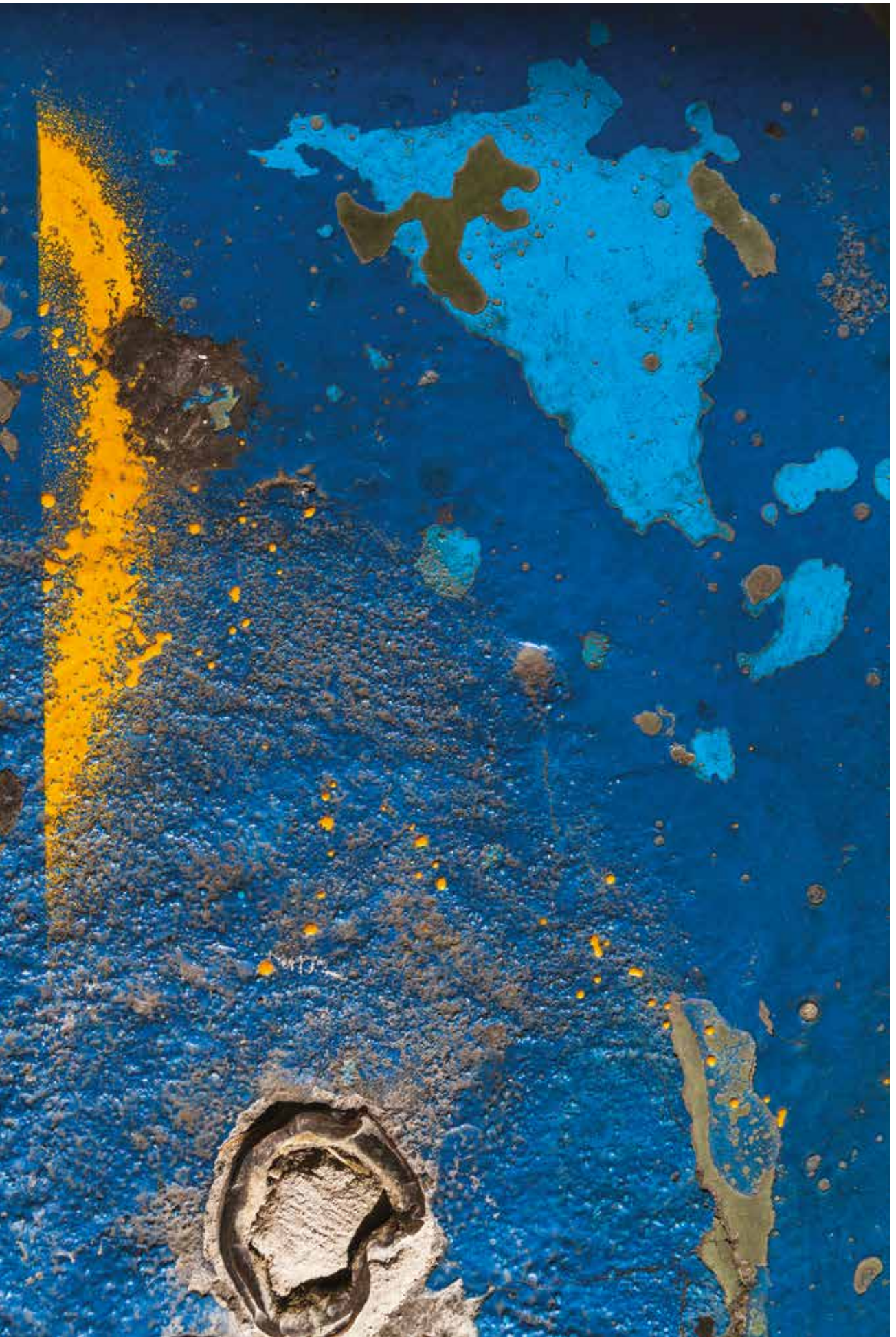

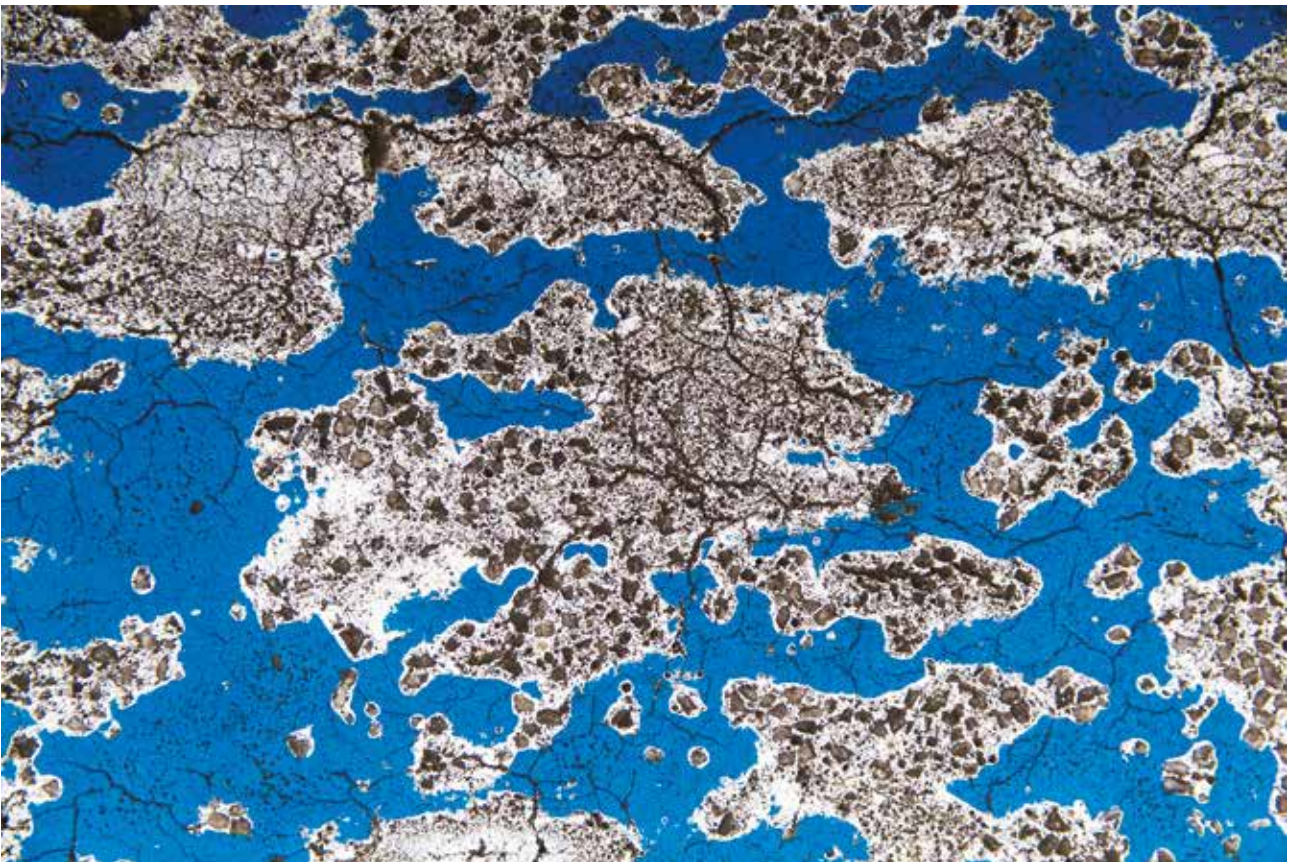

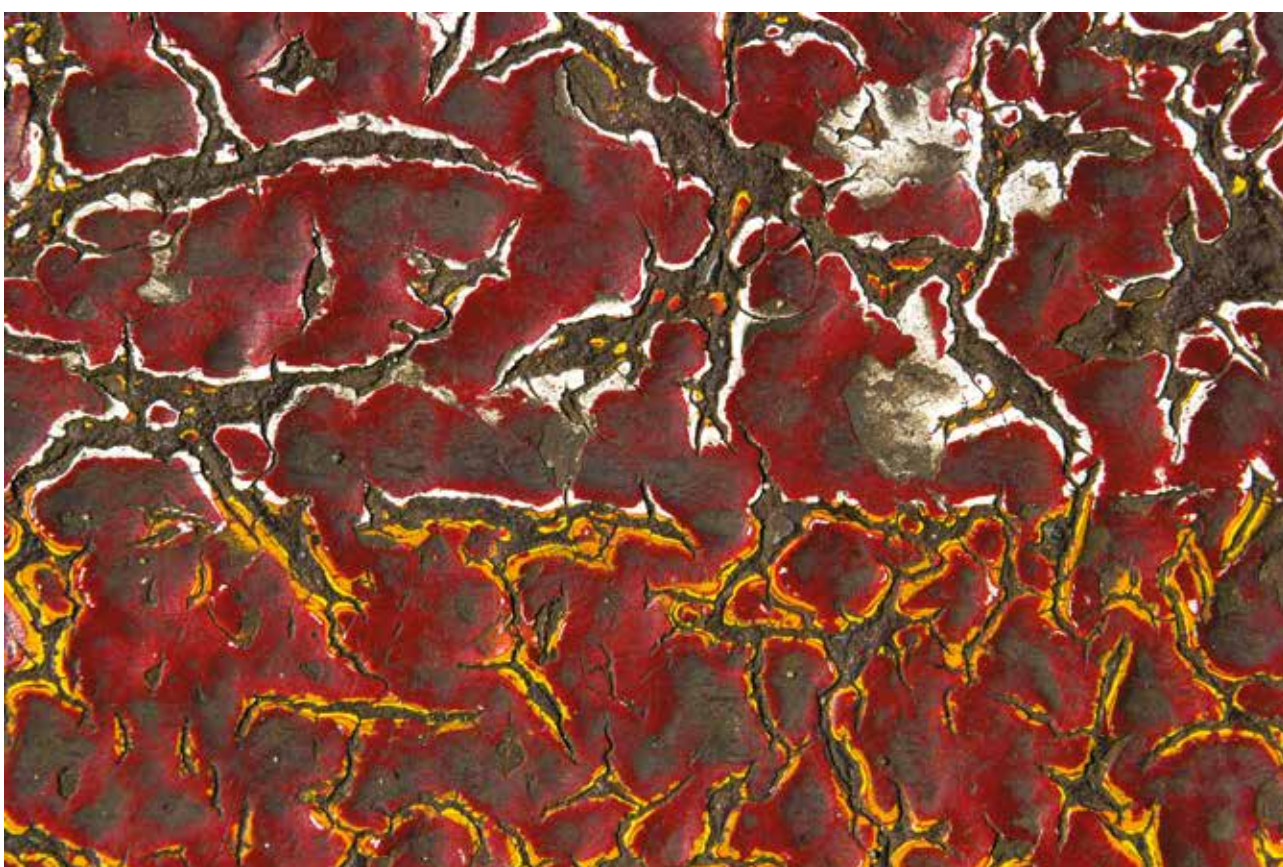









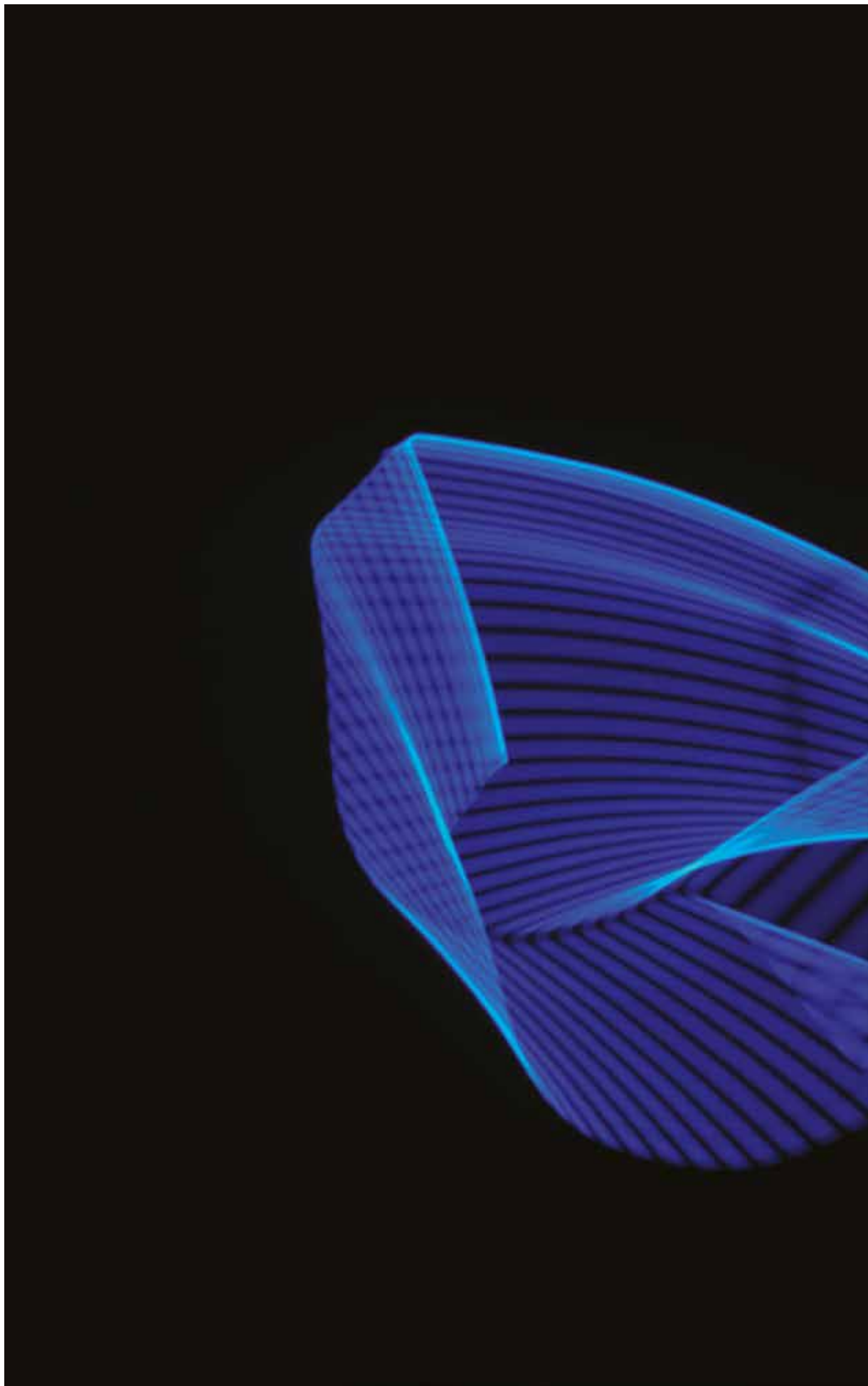

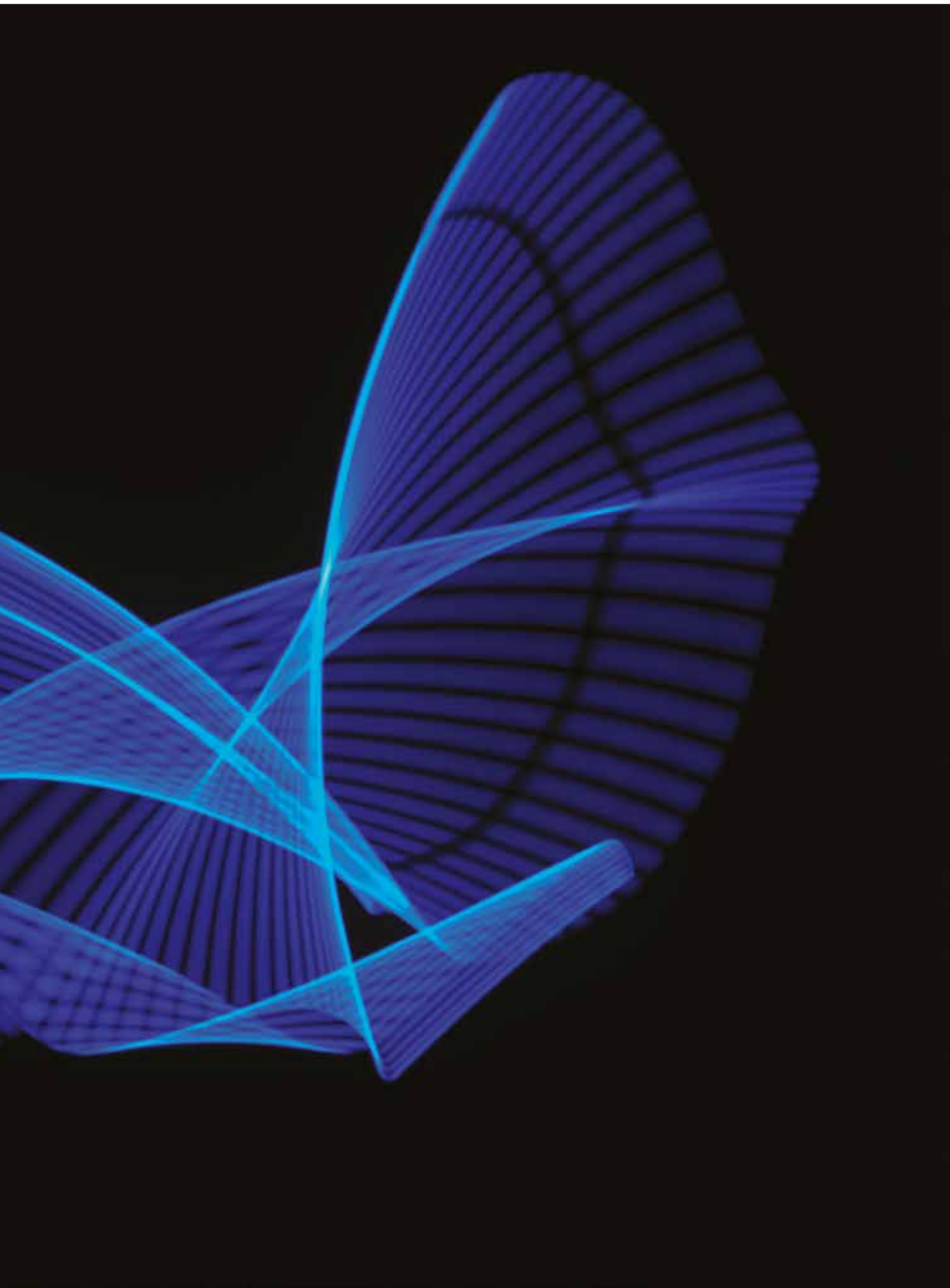

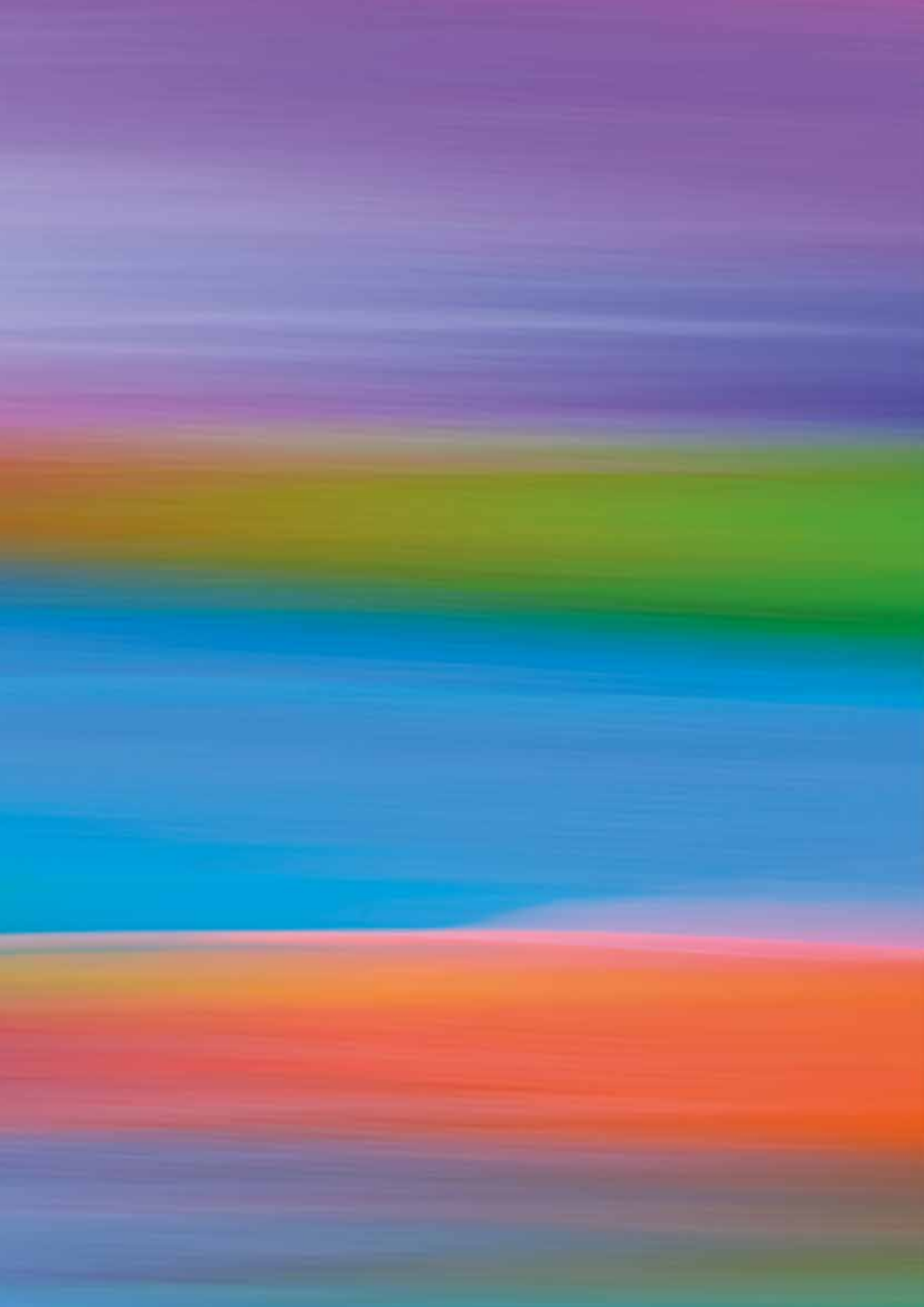

List of Artworks



p.18

Matrix 06.10,
Brussels (Belgium), 2020
Archival Colour Ink Print on
Hannemühle German Etching Paper
ed. 5 + 2 A.P., 29,7 x 42 cm

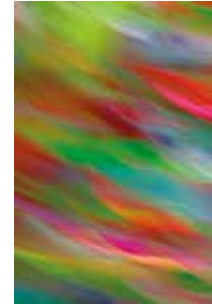

p.19

Matrix 06.09,
Brussels (Belgium), 2020
Archival Colour Ink Print on
Hannemühle German Etching Paper
ed. 3 + 2 A.P., 59,4 x 42 cm



p.20

Matrix 08.02,
Brussels (Belgium), 2020
Archival Colour Ink Print on
Hannemühle German Etching Paper
ed. 3 + 2 A.P., 59,4 x 42 cm



p.21

Matrix 03.01,
Brussels (Belgium), 2020
Archival Colour Ink Print on
Hannemühle German Etching Paper
ed. 3 + 2 A.P., 42 x 59,4 cm



p.22

Matrix 06.02,
Brussels (Belgium), 2020
Archival Colour Ink Print on
Hannemühle German Etching Paper
ed. 3 + 2 A.P., 42 x 59,4 cm



p.23

Matrix 06.03,
Brussels (Belgium), 2020
Archival Colour Ink Print on
Hannemühle German Etching Paper
ed. 3 + 2 A.P., 42 x 59,4 cm



p.24

Matrix 11.07,
Brussels (Belgium), 2020
Archival Colour Ink Print on
Hannemühle German Etching Paper
ed. 3 + 2 A.P., 42 x 59,4 cm



p.25

Matrix 10.01,
Brussels (Belgium), 2020
Archival Colour Ink Print on
Hannemühle German Etching Paper
ed. 3 + 2 A.P., 42 x 59,4 cm



p.26

Matrix 04.09,
Brussels (Belgium), 2020
Archival Colour Ink Print on Canvas
mounted on wooden frame
ed. 5 + 2 A.P., 60 x 90 cm



p.27

Matrix 04.03,
Brussels (Belgium), 2020
Archival Colour Ink Print on Canvas
mounted on wooden frame
ed. 3 + 2 A.P., 100 x 150 cm



p.28

Matrix 05.01,
Brussels (Belgium), 2020
Archival Colour Ink Print on Canvas
mounted on wooden frame
ed. 1/1 (Unique), 200 x 135 cm



p.29

Matrix 04.05,
Brussels (Belgium), 2020
Archival Colour Ink Print on Canvas
mounted on wooden frame
ed. 5 + 2 A.P., 60 x 90 cm



p.30-31

Matrix 04.01,
Brussels (Belgium), 2020
Archival Colour Ink Print on Canvas
mounted on wooden frame
ed. 1/1 (Unique), 135 x 200 cm



p.32-33

Matrix 09.04,
Brussels (Belgium), 2020
Archival Colour Ink Print on Canvas
mounted on wooden frame
ed. 3 + 2 A.P., 100 x 150 cm



p.34-35

Matrix 05.03,
Brussels (Belgium), 2020
Archival Colour Ink Print on Canvas
mounted on wooden frame
ed. 1/1 (Unique), 135 x 200 cm



p.36

Matrix 09.03,
Brussels (Belgium), 2020
Archival Colour Ink Print on Canvas
mounted on wooden frame
ed. 1/1 (Unique), 135 x 200 cm



Matrix 09.01,
Brussels (Belgium), 2020
Archival Colour Ink Print on Canvas
mounted on wooden frame
ed. 1/1 (Unique), 200 x 135 cm

p.37

p.38



Matrix 05.06,
Brussels (Belgium), 2020
Archival Colour Ink Print on Canvas
mounted on wooden frame
ed. 3 + 2 A.P., 100 x 150 cm



Matrix 05.04,
Brussels (Belgium), 2020
Archival Colour Ink Print on Canvas
mounted on wooden frame
ed. 3 + 2 A.P., 150 x 100 cm

p.39

p.40-41



Matrix 07.03,
Brussels (Belgium), 2020
Archival Colour Ink Print on Canvas
mounted on wooden frame
ed. 3 + 2 A.P., 100 x 150 cm



Matrix 04.02,
Brussels (Belgium), 2020
Archival Colour Ink Print on Canvas
mounted on wooden frame
ed. 3 + 2 A.P., 100 x 150 cm

p.42

p.43



Matrix 04.07,
Brussels (Belgium), 2020
Archival Colour Ink Print on Canvas
mounted on wooden frame
ed. 3 + 2 A.P., 100 x 150 cm



Matrix 05.08,
Brussels (Belgium), 2020
Archival Colour Ink Print on Canvas
mounted on wooden frame
ed. 3 + 2 A.P., 100 x 150 cm

p.44

p.45



Matrix 05.07,
Brussels (Belgium), 2020
Archival Colour Ink Print on Canvas
mounted on wooden frame
ed. 3 + 2 A.P., 100 x 150 cm



p.46-47

Matrix 04.06,

Brussels (Belgium), 2020
Archival Colour Ink Print on Canvas
mounted on wooden frame
ed. 1/1 (Unique), 135 x 200 cm



Coloured Meditation #1,
Cape Town (South Africa), 2012
C-Print mounted on Diasec,
ed. 2 + 1 A.P., 240 x 160 cm
ed. 3 + 2 A.P., 180 x 120 cm

p.60

p.61



Coloured Meditation #3,
Cape Town (South Africa), 2012
C-Print mounted on Diasec,
ed. 3 + 2 A.P., 210 x 140 cm
ed. 5 + 2 A.P., 150 x 100 cm



Light Harmony #1,
Kruger Park (South Africa), 2012
Platinum Print on Cotton paper mounted on Dibond
(black wooden frame) + anti UV & anti reflection glass,
ed. 3 + 1 A.P., 105 x 70 cm

p.62

p.63



Black & White Rhapsody #1,
Kruger Park (South Africa), 2012
Archival Pigment Ink Print (black wooden frame+ glass),
ed. 3 + 2 A.P., 192 x 137 cm
ed. 5 + 2 A.P., 150 x 100 cm



Coloured Meditation #9,
Knokke (Belgium), 2014
C-Print mounted on Diasec,
ed. 3 + 2 A.P., 120 x 180 cm

p 64-65

p.66



The Birth of Humanity,
Ngorongoro (Tanzania), 2013
C-Print mounted on Diasec,
ed. 5 + 2 A.P., 150 x 100 cm



Orange and Red Composition #1,
Malaga (Spain), 2013
C-Print mounted on Diasec,
ed. 5 + 2 A.P., 150 x 100 cm

p.67

p.69

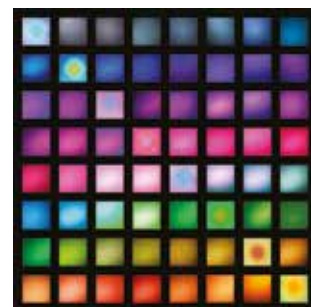

Coloured Constellation #1,
Brussels (Belgium), 2009
Photo-Sculpture, Installation & Photo
see the website for more information
on sizes and editions



p.70-71

The Imaginary Garden,
Brussels (Belgium), 2004
C-Print mounted on aluminium + anti
UV screen (black wooden frame),
ed. 3 + 2 A.P., 150 x 210 cm

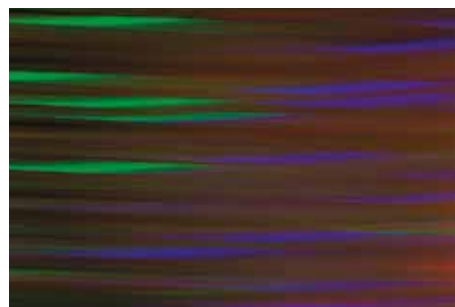

p.72

Mystery #1,
Brussels (Belgium), 2008
C-Print mounted on Diasec,
ed. 3 + 2 A.P., 120 x 164 cm



p.73

Enchantment #2,
Brussels (Belgium), 2008
C-Print mounted on Diasec,
ed. 3 + 2 A.P., 120 x 164 cm



p.74-75

Blue Infinite Horizon #1,
Key West (Florida, USA), 2002
C-Print mounted on aluminium + anti
UV screen (black wooden frame),
ed. 5 + 2 A.P., 100 x 150 cm



p.76

Blue Floating Shapes into Red #1,
Brussels (Belgium), 2007
C-Print mounted on Diasec,
ed. 5 + 2 A.P., 100 x 108 cm



p.77

The Bright Universe #1,
Brussels (Belgium), 2006
C-Print mounted on aluminium + anti
UV screen (black wooden frame),
ed. 5 + 2 A.P., 100 x 150 cm



p.77

Spatial Lights #1,
Brussels (Belgium), 2001
C-Print mounted on aluminium + anti
UV screen (black wooden frame),
ed. 5 + 2 A.P., 80 x 120 cm

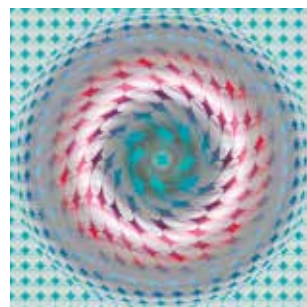

p.78

Geometric Illusion #8,
Brussels (Belgium), 2017
C-Print mounted on Diasec,
ed.5 + 2 A.P., 100 x 100 cm
see the website for other sizes

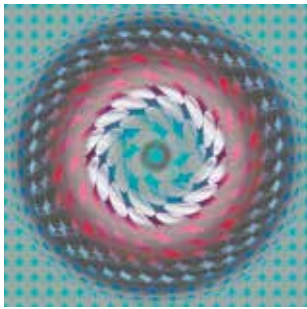

Geometric Illusion #7,
Brussels (Belgium), 2017
C-Print mounted on Diasec,
ed.5 + 2 A.P., 100 x 100 cm
see the website for other sizes

p.79



The Birth of Colours,
Venice (Italy), 2005
C-Print mounted on aluminium + anti
UV screen (black wooden frame),
ed. 5 + 2 A.P., 100 x 150 cm

p.80



The Rebirth of Colours
Knokke (Belgium), 2014
Archival Pigment Ink Print mounted on alu-
minium (natural wood American box frame),
1/1 (Unique), 140 x 140 cm

p.81

p.82-83

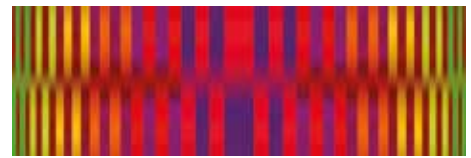

Chromatic Variation #1,
Brussels (Belgium), 2014
C-Print mounted on Diasec,
ed. 3 + 2 A.P., 76 x 231 cm
Variable sizes possible up to 400 cm wide



Éole Sketch,
Brussels (Belgium), 2019
Created by Gauthier Poulain & Yves Ullens
Photography, painted steel
ed. 5 + 2 A.P., L116 x p25 x h160 cm

p.84

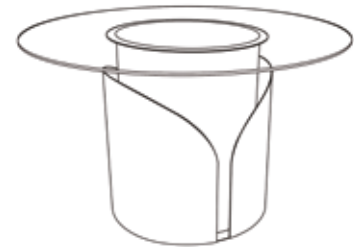

Corolle Sketch
Brussels (Belgium), 2019
Created by Gauthier Poulain & Yves Ullens
Photography, painted steel, glass
ed. 10 + 2 A.P., Diam130 x h43 cm

p.84

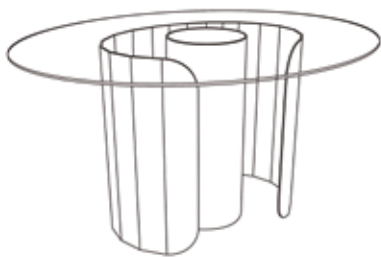

Ellipse Sketch,
Brussels (Belgium), 2019
Created by Gauthier Poulain & Yves Ullens
Photography, painted steel, stainless steel mirror, glass
ed. 10 + 2 A.P., L140 x l110 x h43 cm

p.84

p.84

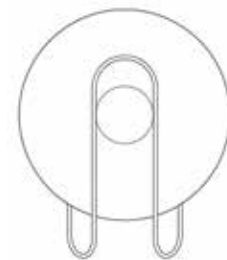

L'Envol Sketch,
Brussels (Belgium), 2019
Created by Gauthier Poulain & Yves Ullens
Chromaluxe, painted steel, mirror
ed. 3 + 2 A.P., 125 x 100 cm



L'Envol,

Brussels (Belgium), 2019
Created by Gauthier Poulain & Yves Ullens
Chromaluxe, painted steel, mirror
ed. 3 + 2 A.P., 125 x 100 cm

p.85

p.86

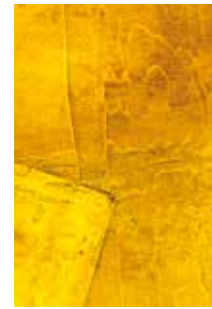

Urban Traces #32,

Geneva (Switzerland), 2012
Archival Pigment Ink Print mounted on
aluminium (black American box frame),
ed. 10 + 2 A.P., 60 x 40 cm



Urban Traces #39, Jerez De La Frontera
(Spain), 2012, Archival Pigment Ink Print mounted
on aluminium (black American box frame),
ed. 3 + 2 A.P., 120 x 80 cm
ed. 5 + 2 A.P., 90 x 60 cm

p.87

p.88

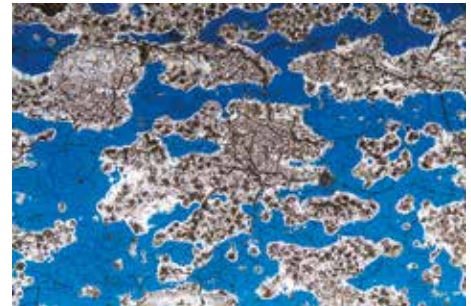

Urban Traces #35, Milan (Italy), 2013
Archival Pigment Ink Print mounted on
aluminium (black American box frame),
ed. 3 + 2 A.P., 80 x 120 cm
ed. 5 + 2 A.P., 60 x 90 cm

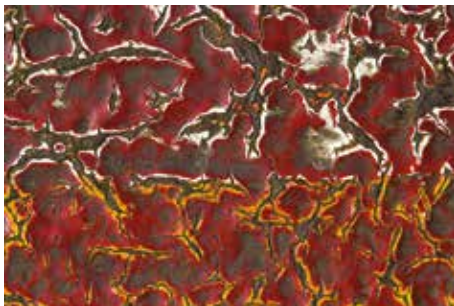

Urban Traces #19, Saint-Tropez (France),
2011 Archival Pigment Ink Print mounted on alumi-
nium (black American box frame),
ed. 3 + 2 A.P., 80 x 120 cm
ed. 5 + 2 A.P., 60 x 90 cm

p.89

p.90



Pure Nature #32,

Brussels (Belgium), 2014
C-Print mounted on Diasec,
1/1 (Unique), 210 x 140 cm
ed. 5 + 2 A.P., 150 x 100 cm



Pure Nature #01,

Brussels (Belgium), 2008
C-Print mounted on Diasec,
1/1 (Unique), 210 x 140 cm
ed. 5 + 2 A.P., 150 x 100 cm

p.91

p.92



Délivrance,

Brussels (Belgium), 2013
Chromaluxe, stainless steel and paint
ed. 3 + 2 A.P., 160 x 56 x 42 cm



The Theatre of Lights #1,
Knokke (Belgium), 2003
C-Print mounted on aluminium + anti
UV screen (black wooden frame),
ed. 5 + 2 A.P., 114 x 76 cm

p.93

p.94-95

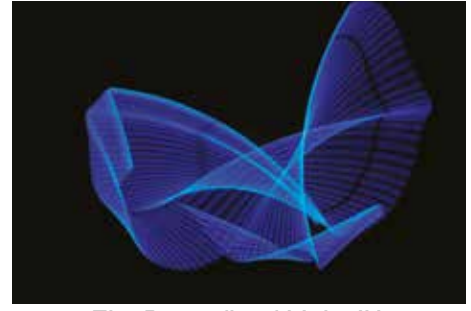

The Butterfly of Light #1,
Brussels (Belgium), 2007
C-Print mounted on Diasec,
ed. 2 + 1 A.P., 180 x 240 cm



"A painting is not a picture of an experience; it is an experience." – Mark Rothko ¹

¹ Dorothy Seiberling, "The Varied Art of Four Pioneers" in *LIFE*, 16 November 1959, p. 82.

LikeAPainting
Other Artworks



Matrix 00.01,
Brussels (Belgium), 2019
Archival Colour Ink Print on
Hannemühle German Etching Paper
ed.5 + 2 A.P., 42 x 29,7 cm



Matrix 01.01,
Brussels (Belgium), 2019
Archival Colour Ink Print on
Hannemühle German Etching Paper
ed. 3 + 2 A.P., 42 x 59,4 cm



Matrix 01.02,
Brussels (Belgium), 2019
Archival Colour Ink Print on
Hannemühle German Etching Paper
ed. 3 + 2 A.P., 42 x 59,4 cm



Matrix 01.03,
Brussels (Belgium), 2019
Archival Colour Ink Print on
Hannemühle German Etching Paper
ed. 5 + 2 A.P., 29,7 x 42 cm



Matrix 01.04,
Brussels (Belgium), 2019
Archival Colour Ink Print on
Hannemühle German Etching Paper
ed. 5 + 2 A.P., 29,7 x 42 cm



Matrix 01.05,
Brussels (Belgium), 2019
Archival Colour Ink Print on
Hannemühle German Etching Paper
ed. 5 + 2 A.P., 29,7 x 42 cm



Matrix 02.01,
Brussels (Belgium), 2020
Archival Colour Ink Print on
Hannemühle German Etching Paper
ed. 3 + 2 A.P., 42 x 59,4 cm



Matrix 02.02,
Brussels (Belgium), 2020
Archival Colour Ink Print on
Hannemühle German Etching Paper
ed. 3 + 2 A.P., 42 x 59,4 cm



Matrix 02.03,
Brussels (Belgium), 2020
Archival Colour Ink Print on
Hannemühle German Etching Paper
ed.3 + 2 A.P., 42 x 59,4 cm



Matrix 02.04,
Brussels (Belgium), 2020
Archival Colour Ink Print on
Hannemühle German Etching Paper
ed. 5 + 2 A.P., 29,7 x 42 cm



Matrix 02.05,
Brussels (Belgium), 2020
Archival Colour Ink Print on
Hannemühle German Etching Paper
ed. 3 + 2 A.P., 42 x 59,4 cm

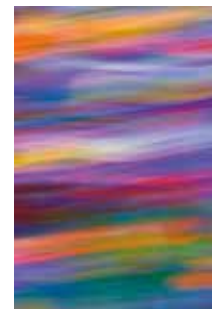

Matrix 02.06,
Brussels (Belgium), 2020
Archival Colour Ink Print on
Hannemühle German Etching Paper
ed. 3 + 2 A.P., 59,4 x 42 cm



Matrix 02.07,
Brussels (Belgium), 2020
Archival Colour Ink Print on
Hannemühle German Etching Paper
ed. 5 + 2 A.P., 42 x 29,7 cm



Matrix 03.02,
Brussels (Belgium), 2020
Archival Colour Ink Print on
Hannemühle German Etching Paper
ed. 3 + 2 A.P., 42 x 59,4 cm



Matrix 03.03,
Brussels (Belgium), 2020
Archival Colour Ink Print on
Hannemühle German Etching Paper
ed. 3 + 2 A.P., 42 x 59,4 cm



Matrix 03.04,
Brussels (Belgium), 2020
Archival Colour Ink Print on
Hannemühle German Etching Paper
ed. 5 + 2 A.P., 29,7 x 42 cm



Matrix 03.05,
Brussels (Belgium), 2020
Archival Colour Ink Print on
Hannemühle German Etching Paper
ed.5 + 2 A.P., 29,7 x 42 cm

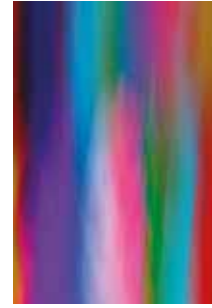

Matrix 03.06,
Brussels (Belgium), 2020
Archival Colour Ink Print on
Hannemühle German Etching Paper
ed.3 + 2 A.P., 59,4 x 42 cm



Matrix 04.04,
Brussels (Belgium), 2020
Archival Colour Ink Print on Canvas
mounted on wooden frame
ed. 1/1 (Unique), 135 x 200 cm



Matrix 04.08,
Brussels (Belgium), 2020
Archival Colour Ink Print on Canvas
mounted on wooden frame
ed. 3 + 2 A.P., 100 x 150 cm



Matrix 05.02,
Brussels (Belgium), 2020
Archival Colour Ink Print on Canvas
mounted on wooden frame
ed. 1/1 (Unique), 135 x 200 cm



Matrix 05.05,
Brussels (Belgium), 2020
Archival Colour Ink Print on Canvas
mounted on wooden frame
ed. 1/1 (Unique), 135 x 200 cm



Matrix 05.09,
Brussels (Belgium), 2020
Archival Colour Ink Print on Canvas
mounted on wooden frame
ed. 1/1 (Unique), 135 x 200 cm



Matrix 05.10,
Brussels (Belgium), 2020
Archival Colour Ink Print on Canvas
mounted on wooden frame
ed. 5 + 2 A.P., 60 x 90 cm



Matrix 06.01,
Brussels (Belgium), 2020
Archival Colour Ink Print on
Hannemühle German Etching Paper
ed.3 + 2 A.P., 42 x 59,4 cm



Matrix 06.04,
Brussels (Belgium), 2020
Archival Colour Ink Print on
Hannemühle German Etching Paper
ed.3 + 2 A.P., 42 x 59,4 cm



Matrix 06.05,
Brussels (Belgium), 2020
Archival Colour Ink Print on
Hannemühle German Etching Paper
ed.5 + 2 A.P., 29,7 x 42 cm



Matrix 06.06,
Brussels (Belgium), 2020
Archival Colour Ink Print on
Hannemühle German Etching Paper
ed.5 + 2 A.P., 29,7 x 42 cm



Matrix 06.07,
Brussels (Belgium), 2020
Archival Colour Ink Print on
Hannemühle German Etching Paper
ed.3 + 2 A.P., 42 x 59,4 cm



Matrix 06.08,
Brussels (Belgium), 2020
Archival Colour Ink Print on
Hannemühle German Etching Paper
ed.5 + 2 A.P., 29,7 x 42 cm



Matrix 07.01,
Brussels (Belgium), 2021
Archival Colour Ink Print on Canvas
mounted on wooden frame
ed. 5 + 2 A.P., 60 x 90 cm

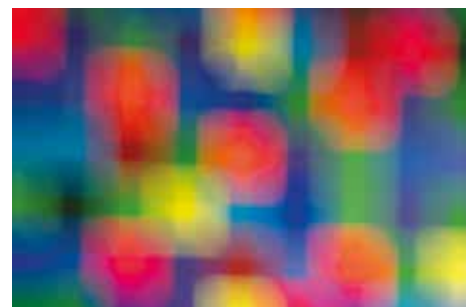

Matrix 07.02,
Brussels (Belgium), 2021
Archival Colour Ink Print on Canvas
mounted on wooden frame
ed. 5 + 2 A.P., 60 x 90 cm



Matrix 07.04,
Brussels (Belgium), 2020
Archival Colour Ink Print on Canvas
mounted on wooden frame
ed. 5 + 2 A.P., 60 x 90 cm

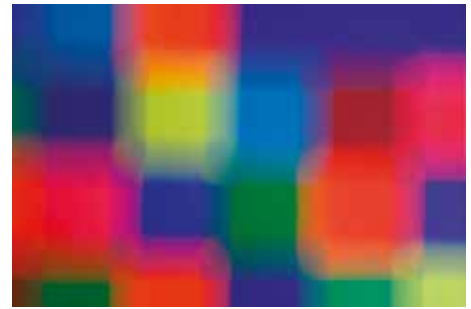

Matrix 07.05,
Brussels (Belgium), 2020
Archival Colour Ink Print on Canvas
mounted on wooden frame
ed. 3 + 2 A.P., 100 x 150 cm



Matrix 07.06,
Brussels (Belgium), 2021
Archival Colour Ink Print on Canvas
mounted on wooden frame
ed. 3 + 2 A.P., 150 x 100 cm

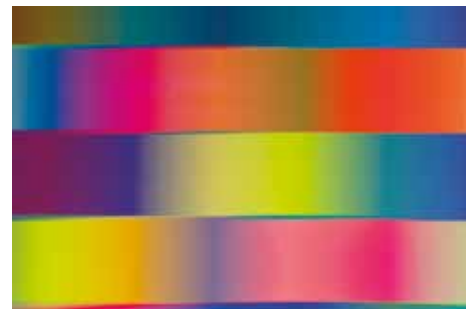

Matrix 07.07,
Brussels (Belgium), 2021
Archival Colour Ink Print on Canvas
mounted on wooden frame
ed. 5 + 2 A.P., 60 x 90 cm

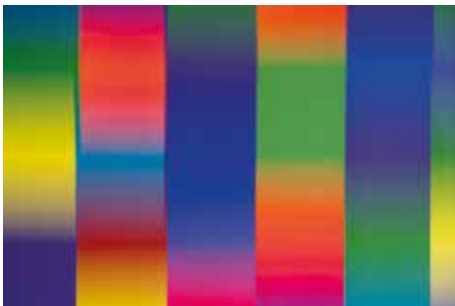

Matrix 07.08,
Brussels (Belgium), 2021
Archival Colour Ink Print on Canvas
mounted on wooden frame
ed. 5 + 2 A.P., 60 x 90 cm

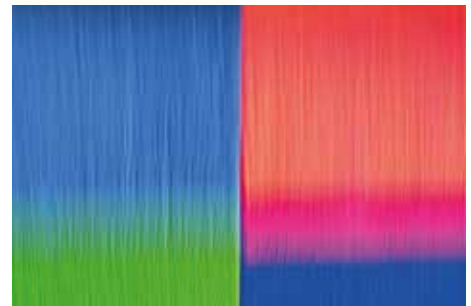

Matrix 07.09,
Brussels (Belgium), 2021
Archival Colour Ink Print on Canvas
mounted on wooden frame
ed. 5 + 2 A.P., 60 x 90 cm



Matrix 07.10,
Brussels (Belgium), 2021
Archival Colour Ink Print on Canvas
mounted on wooden frame
ed. 5 + 2 A.P., 60 x 90 cm



Matrix 08.01,
Brussels (Belgium), 2020
Archival Colour Ink Print on
Hannemühle German Etching Paper
ed.5 + 2 A.P., 42 x 29,7 cm



Matrix 08.03,
Brussels (Belgium), 2020
Archival Colour Ink Print on
Hannemühle German Etching Paper
ed.5 + 2 A.P., 29,7 x 42 cm



Matrix 08.04,
Brussels (Belgium), 2020
Archival Colour Ink Print on
Hannemühle German Etching Paper
ed.3 + 2 A.P., 42 x 59,4 cm



Matrix 08.05,
Brussels (Belgium), 2020
Archival Colour Ink Print on
Hannemühle German Etching Paper
ed.3 + 2 A.P., 42 x 59,4 cm



Matrix 08.06,
Brussels (Belgium), 2020
Archival Colour Ink Print on
Hannemühle German Etching Paper
ed.3 + 2 A.P., 42 x 59,4 cm



Matrix 09.02,
Brussels (Belgium), 2020
Archival Colour Ink Print on Canvas
mounted on wooden frame
ed. 3 + 2 A.P., 100 x 150 cm



Matrix 09.05,
Brussels (Belgium), 2020
Archival Colour Ink Print on Canvas
mounted on wooden frame
ed. 1/1 (Unique), 135 x 200 cm



Matrix 09.06,
Brussels (Belgium), 2020
Archival Colour Ink Print on Canvas
mounted on wooden frame
ed. 5 + 2 A.P., 60 x 90 cm



Matrix 09.07,
Brussels (Belgium), 2020
Archival Colour Ink Print on Canvas
mounted on wooden frame
ed. 3 + 2 A.P., 150 x 100 cm



Matrix 09.08,
Brussels (Belgium), 2021
Archival Colour Ink Print on Canvas
mounted on wooden frame
ed. 5 + 2 A.P., 90 x 60 cm

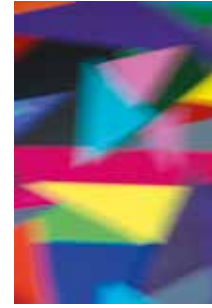

Matrix 09.09,
Brussels (Belgium), 2021
Archival Colour Ink Print on Canvas
mounted on wooden frame
ed. 5 + 2 A.P., 90 x 60 cm



Matrix 09.10,
Brussels (Belgium), 2021
Archival Colour Ink Print on Canvas
mounted on wooden frame
ed. 1/1 (Unique), 135 x 200 cm



Matrix 10.02,
Brussels (Belgium), 2020
Archival Colour Ink Print on
Hannemühle German Etching Paper
ed.3 + 2 A.P., 42 x 59,4 cm



Matrix 10.03,
Brussels (Belgium), 2020
Archival Colour Ink Print on
Hannemühle German Etching Paper
ed.3 + 2 A.P., 42 x 59,4 cm



Matrix 10.04,
Brussels (Belgium), 2020
Archival Colour Ink Print on
Hannemühle German Etching Paper
ed.5 + 2 A.P., 42 x 29,7 cm



Matrix 10.05,
Brussels (Belgium), 2020
Archival Colour Ink Print on
Hannemühle German Etching Paper
ed.5 + 2 A.P., 42 x 29,7 cm



Matrix 10.06,
Brussels (Belgium), 2020
Archival Colour Ink Print on
Hannemühle German Etching Paper
ed.5 + 2 A.P., 29,7 x 42 cm



Matrix 10.07,
Brussels (Belgium), 2020
Archival Colour Ink Print on
Hannemühle German Etching Paper
ed.5 + 2 A.P., 29,7 x 42 cm



Matrix 11.01,
Brussels (Belgium), 2020
Archival Colour Ink Print on
Hannemühle German Etching Paper
ed.5 + 2 A.P., 29,7 x 42 cm



Matrix 11.02,
Brussels (Belgium), 2020
Archival Colour Ink Print on
Hannemühle German Etching Paper
ed.5 + 2 A.P., 29,7 x 42 cm

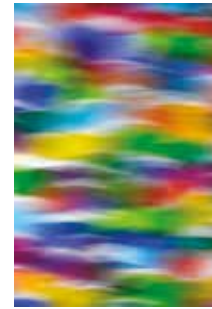

Matrix 11.03,
Brussels (Belgium), 2020
Archival Colour Ink Print on
Hannemühle German Etching Paper
ed.3 + 2 A.P., 59,4 x 42 cm



Matrix 11.04,
Brussels (Belgium), 2020
Archival Colour Ink Print on
Hannemühle German Etching Paper
ed.5 + 2 A.P., 29,7 x 42 cm

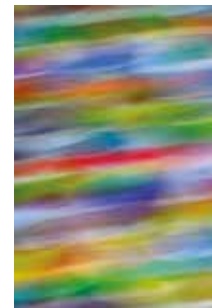

Matrix 11.05,
Brussels (Belgium), 2020
Archival Colour Ink Print on
Hannemühle German Etching Paper
ed.5 + 2 A.P., 42 x 29,7 cm

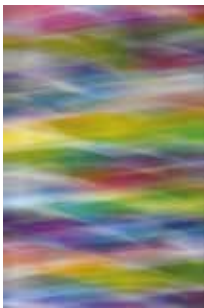

Matrix 11.06,
Brussels (Belgium), 2020
Archival Colour Ink Print on
Hannemühle German Etching Paper
ed.5 + 2 A.P., 42 x 29,7 cm

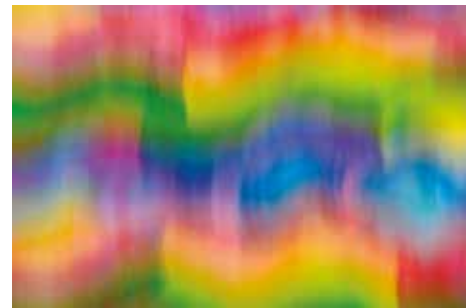

Matrix 12.01,
Brussels (Belgium), 2021
Archival Colour Ink Print on
Hannemühle German Etching Paper
ed.3 + 2 A.P., 42 x 59,4 cm



Matrix 12.02

Brussels (Belgium), 2021
Archival Colour Ink Print on
Hannemühle German Etching Paper
ed.3 + 2 A.P., 42 x 59,4 cm



Matrix 12.03

Brussels (Belgium), 2021
Archival Colour Ink Print on
Hannemühle German Etching Paper
ed.3 + 2 A.P., 59,4 x 42 cm



Matrix 12.04,

Brussels (Belgium), 2021
Archival Colour Ink Print on
Hannemühle German Etching Paper
ed.5 + 2 A.P., 42 x 29,7 cm



Matrix 12.05

Brussels (Belgium), 2021
Archival Colour Ink Print on
Hannemühle German Etching Paper
ed.5 + 2 A.P., 29,7 x 42 cm



Matrix 12.06,

Brussels (Belgium), 2021
Archival Colour Ink Print on
Hannemühle German Etching Paper
ed.5 + 2 A.P., 29,7 x 42 cm



Matrix Matrix 12.07,

Brussels (Belgium), 2021
Archival Colour Ink Print on
Hannemühle German Etching Paper
ed.5 + 2 A.P., 29,7 x 42 cm



Matrix 12.08

Brussels (Belgium), 2021
Archival Colour Ink Print on
Hannemühle German Etching Paper
ed.5 + 2 A.P., 29,7 x 42 cm



Matrix 12.09,

Brussels (Belgium), 2021
Archival Colour Ink Print on
Hannemühle German Etching Paper
ed.3 + 2 A.P., 42 x 59,4 cm



Matrix 13.01

Brussels (Belgium), 2021
Archival Colour Ink Print on
Hannemühle German Etching Paper
ed.5 + 2 A.P., 29,7 x 42 cm



Matrix 13.02

Brussels (Belgium), 2021
Archival Colour Ink Print on
Hannemühle German Etching Paper
ed.5 + 2 A.P., 42 x 29,7 cm



Matrix 14.01,

Brussels (Belgium), 2021
Archival Colour Ink Print on
Hannemühle German Etching Paper
ed.3 + 2 A.P., 42 x 59,4 cm



Matrix 14.02

Brussels (Belgium), 2021
Archival Colour Ink Print on
Hannemühle German Etching Paper
ed.5 + 2 A.P., 29,7 x 42 cm



Matrix 14.03,

Brussels (Belgium), 2021
Archival Colour Ink Print on
Hannemühle German Etching Paper
ed.3 + 2 A.P., 42 x 59,4 cm



Matrix Matrix 14.04,

Brussels (Belgium), 2021
Archival Colour Ink Print on
Hannemühle German Etching Paper
ed.3 + 2 A.P., 42 x 59,4 cm



Matrix 14.05

Brussels (Belgium), 2021
Archival Colour Ink Print on
Hannemühle German Etching Paper
ed.3 + 2 A.P., 42 x 59,4 cm



Matrix 14.06,

Brussels (Belgium), 2021
Archival Colour Ink Print on
Hannemühle German Etching Paper
ed.5 + 2 A.P., 29,7 x 42 cm

YVES ULLENS

PARCOURS : EXPOSITIONS ET BIBLIOGRAPHIE

RESUME : EXHIBITIONS AND BIBLIOGRAPHY

Born in 1960 in Brussels (Belgium). Lives and works in Brussels.
www.traqueurdelumieres.be

Solo Exhibitions

- 2020 Uptown Design, Marie's Corner Project Store (Brussels)
- 2019 Uptown Design, Yves Ullens & Gauthier Poulain, White Impulse Studio (Brussels)
Recent Works, Pascal Janssens Gallery (Ghent)
Recent Works, Mark Hachem Gallery (Paris, France)
Recent Works, Rasson Art Gallery (Tournai)
Urban Traces, European Commission, DG Budget (Brussels)
- 2018 *Urban Traces*, Samuel Maenhoudt Gallery (Knokke)
Yves Ullens : Pure Nature, B&B Italia/Boffi Showroom (Washington, USA)
Light Attraction, Lausberg Gallery, (Düsseldorf, Germany)
- 2017 *Urban Traces*, MM Gallery (Brussels)
Tribute, Mark Rothko Art Centre (Daugavpils, Latvia)
Cosmic Illusions, Le 13 (Brussels), curated by ALVARI
- 2016 Cercle Royal Gaulois Artistique & Littéraire (Brussels)
- 2015 Uptown Design, curated by Kuntz Moureau, Natan (Brussels)
Inside Treasures, Espace Casina-Dominique Rigo (Brussels), curated by K. Moureau
- 2014 *Scent of Abstract*, Rossi Contemporary gallery (Brussels)
- 2013 *Inside Outside*, Pascal Janssens Gallery (Ghent), with Marta Pan
The Rhythm of Lights, in "La Vitrine" of Jean Broly Gallery (Paris, France)
- 2012 *Fascinating light* (retrospective), Galerie L'Indépendance, BIL (Luxembourg),
curated by Caroline Bouchard
Yves Ullens, Ponyhof artclub gallery (Munich, Germany)
- 2011 *Beautiful Lights*, Galerie Loft (Paris, France), with Chen Man
10.50 Uccle (retrospective), Centre Culturel d'Uccle (Brussels)
- 2010 *Coloured Dreams*, Liaigre Benelux (Brussels)
Colours & Seas, Young Gallery (Knokke)
- 2009 *Further Enchanted*, Smets Ellipse (Luxembourg)
Enchantment and Mystery, Pascal Janssens Gallery (Ghent)
- 2008 *Together*, Yves Ullens & Pascal Courcelles, Porsche Life House (Brussels)
- 2007 *No Limits*, Young Gallery (Brussels)
- 2006 *Full Colours*, Alexia Goethe Gallery (London, UK)
- 2004 *Color Changes*, Galerie Guy Ledune (Brussels)
- 2003 *Water & Light Vibrations*, Ethnic Design Gallery (Miami, USA)
Photo-graphiques, Loft 9 (Brussels)
Etats de Lumières, Young Gallery (Brussels)
- 2002 Bl@Bla & Gallery (Brussels)
- 2001 Belgacom Towers (Brussels)
Entrez dans la Lumière du IIIe Millénaire, Gallery (Brussels)



Fascinating Lights (retrospective), Galerie l'Indépendance, BIL (Luxembourg, Grand Duchy of Luxembourg), 2012



Enchantment and Mystery, Pascal Janssens Gallery (Ghent, Belgium), 2009



No Limits, Young Gallery (Brussels, Belgium), 2007

Group Exhibitions

- 2020 *United by Lights*, Yves Ullens & Samuël Levy, MOB-ART studio (Luxembourg)
Autumn Group Show, MM Gallery (Brussels)
Spring Exhibition – Group Show, MM Gallery (Brussels)
Project Itinérance #20, Yves Ullens & Gauthier Poulain, Bozar (Brussels)
- 2019 *Highlights*, Bernard Gilbert, Samuel Levy & Yves Ullens, Delphine Courtay Gallery (Strasbourg, France)
Summer Group Show, MM Gallery (Brussels)
- 2018 *Group Exhibition*, Samuel Maenhoudt Gallery (Knokke)
Carrément Abstrait, MM Gallery (Brussels)
Abstraction Group Show 3, MM Gallery (Brussels)
 Riga Photography Biennial 2018, Riga (Latvia) with the Daugavpils Mark Rothko Centre
Retour au Charbon, Galerie Nardone (Brussels)
Yves Ullens, Pascal Courcelles, Seize - Group Show, MM Gallery (Brussels)
Ethnic - SpotUart Gallery (Tervuren)
- 2017 *Abstraction Group Show 2*, MM Gallery (Brussels)
Abstraction Group Show, MM Gallery (Brussels)
- 2016 *Matières* – SpotUart Gallery (Tervuren)
 Hong Kong Belgium Week, organized by the Belgian Embassy (Hong Kong, China)
Autour de l'Art - Rasson Art Gallery (Tournai)
- 2015 *294*, Avenue Louise 294 (Brussels), curated by Alex Alvari
Color Your Life, Quincaillerie van AA (Brussels), curated by SpotUart
- 2014 *Up Site* (Brussels), curated by SpotUart
- 2013 *Mythiq 27*, Espace Cardin (Paris, France)
- 2010 Pascal Janssens Gallery (Ghent)
Architects-artists encounters, Galerie Horta (Brussels)
En corps et encore, Suty Gallery (Coye-la-Forêt, France)
Ché Guevara, Espace Art 22 (Brussels)
- 2009 *Ché*, Galerie Suty (Rennes) et *Triptyque* (Angers, France)
Ché: du héros au culte de la marque, Galerie Suty (Coye-la-Forêt, France)



Festival International de la Photo de mer (Vannes, France), 2006

- 2008 *Quel avenir pour le Futur ?*, Le Foyer (Leudelange, Luxembourg)
- 2006 *Story*, Alexia Goethe Gallery (London, UK)
- Color Summer*, Young Gallery (Brussels)
- Festival International de la Photo de mer* (Vannes, France)
- Photo SF, the 7th international photo-based art exposition (San Francisco, USA)
- 2005 *Light Expressions*, ARTEspace Gallery (Brussels)
- 2004 Deurlica Gallery (Sint-Martens-Latem)
- 2001 Vivendi Gallery (Paris, France)
- Bortier Gallery (Brussels)

Art Fairs (selection)

- 2020 Art 4 All, Cube Art Fair, Miami (USA)
- Investec Cape Town Art Fair (South Africa), Samuel Maenhoudt Gallery
- 2019 Luxembourg Art Week (Grand Duchy of Luxembourg), Delphine Courtay Gallery
- Art Paris, (France), Mark Hachem Gallery
- Zonamaco, Mexico City (Mexico), Mark Hachem Gallery
- 2017 Art Elysées, Paris (France), Mark Hachem Gallery
- Cube Art Fair, Brussels (Belgium), Mark Hachem Gallery
- Palm Beach Modern + Contemporary, Los Angeles (USA), Mark Hachem Gallery
- Palm Beach Jewelry, Los Angeles (USA), Mark Hachem Gallery
- Scope New York, (USA), Mark Hachem Gallery
- 2016 Art Miami (USA), Mark Hachem Gallery
- Photo Shanghai (China), Samuel Maenhoudt Gallery
- 2014 Art Paris (France), Pascal Janssens Gallery
- Art 14 (London, UK), Pascal Janssens Gallery
- 2013 Art Paris (France), Pascal Janssens Gallery
- 2009 Lineart (Ghent), Pascal Janssens Gallery
- 2007 Liste Köln (Germany), Young Gallery
- 2006 Art London (UK), Alexia Goethe Gallery
- 2004 Geneva Palexpo (Switzerland), special guest



Art Paris (France), Pascal Janssens Gallery, 2013



Art 14, London (UK), Pascal Janssens Gallery, 2014



Art Miami (USA), Mark Hachem Gallery, 2016

Awards

- 2011 Winner of the BKCP Bank competition leading to the realisation of *Metamorphosis*, monumental photographic installation, BKCP Headquarters, Brussels.
- 2008 Hasselblad Masters, semi-finalist.

Major orders and events

- 2015 *Triple Harmony*, multimedia installation for the board of directors room in RTL Group (Brussels).
- 2014 W.Z.C. Mariahuis (Gavere), first association of photographs and Comic Striptechnics.
- 2013 *Crescend'O*, monumental photo-sculpture installation in ChromaLuxe, Beobank Headquarters (Brussels).
- 2011 *Metamorphosis*, monumental photo-installation, BKCP Headquarters (Brussels).

Collections

- Belgium : Auday, Beobank, BKCP, Brederode, Degand, Formar (Garmin), Immocobel, McKinsey & Company, Pernod-Ricard Belux, Degroof-Petercam, Puilaetco Dewaay and RTL.
- Abroad : Mark Rothko Centre in Daugavpils (Latvia), Belgian Embassy in Paris (France), in Tokyo (Japan) and in Kigali (Rwanda), Banque du Luxembourg (Grand Duchy of Luxembourg), BIL in Luxembourg (Grand Duchy of Luxembourg), Color Center in Strassen (Grand Duchy of Luxembourg), Foire de Genève in Geneva (Switzerland), Le Foyer Assurances in Leudelange (Grand Duchy of Luxembourg) and HBC Global Art Collection in New York (USA).



Crescend'O, monumental photo-installation, Beobank Headquarters (Brussels, Belgium), 2013



Triple Harmony, Installation mixing photography and video, RTL - Board of directors (Brussels, Belgium), 2014



Tribute, Mark Rothko Art Centre (Daugavpils, Latvia), 2017

Exhibitions catalogues and monographs

- 2019 *Recent works*, Rasyon Art Gallery (Tournai), Mark Hachem (Paris) & Pascal Janssens (Ghent).
- 2018 *Urban Traces*, Samuel Maenhoudt, Knokke.
- 2017 *Yves Ullens. Urban Traces*, MM Gallery, Brussels.
- 2015 *Yves Ullens. Scent of Abstract*, artist's book published on the occasion of the exhibition at Rossi Contemporary, limited to 100 copies, Brussels, 2015 (text by Bernard Drion).
- 2012 *Yves Ullens. Fascinating Lights*, BIL editions (Banque Internationale à Luxembourg), Luxembourg (texts by François Pauly, Caroline Bouchard).
- 2009 Exhibitions *Haute Couture* collection and *Just Ready to Wear* collection by Yves Ullens, Smets Ellipse et Smets Concept Store, Kirchberg & Strassen, Luxembourg (text by Christine De Naeyer).
- 2006 *Yves Ullens. Full Colours*, Alexia Goethe Gallery, London (text by Christine De Naeyer).
Yves Ullens de Schooten, Rond-point des Arts editions, coll. Monographie d'artiste, Brussels (texts by Sophie Dauwe & Jean-Jacques Serol, Christine De Naeyer).
- 2003 *Water & Light Vibrations*, Ethnic Design editions, Miami (text by Bernard Drion).
Yves Ullens de Schooten. Etats de Lumières, Young Gallery, Brussels (text by Bernard Drion).

Group exhibitions catalogues

- 2018 Riga Photography Biennial 2018, Latvia, p.98-99 (text by Caroline Bouchard).
- 2013 *Mythiq 27*, Gotham Lab – Ysam Suty editions, France, p. 66-67 (text by Yann Suty).
- 2011 *ART, INC.*, Collections d'entreprises au Luxembourg, art contemporain.lu editions, p. 277, 280 and 335.
- 2009 *The border 09*, Contemporary art zone, Lineart, Ghent, p. 50-51.
Triptyque, Art contemporain, Angers, p. 216.
@he du héros culte au culte de marque, Suty editions, France, p. 33.
Paul Zelanski and Mary Pat Fisher, *Colour*, 6th edition, Prentice Hall, London, p. 2 and 89.
- 2008 *Quel avenir pour le futur ?*, Foyer Patrimonium editions, Luxembourg, p. 114-131.
- 2006 *Festival International de la Photo de Mer*, Vannes, p.36-37.
- 2004 Geneva Fair Palexpo, Geneva, p. 40.

Press (selection)

- 2015 *Paris-Match Belgique*, #175, December 17th - 26th.
Juliette & Victor Magazine, #48, April – May, Belgium, p. 37.
"Inside Treasures" by Kuntz Moureau in *Villas*, #90, Belgium.
Gaël Belgium, September, p. 189.
Extra Maxx (Sud Presse), August.
"Uptown Design 2015, a limited edition" in *Gentleman*, June.
- 2012 "Let there be light !" by Frédéric Jarry in *BigBook Brussels*, Summer, p. 68-71.
- 2011 "Les étranges images d'Yves Ullens" in *Wolvendael*, #568, Belgium, p. 8.
- 2010 "Yves Ullens colorie les rêves" in *La Libre Essentielle Focus*, 27th - 28th November, p. 28.
"Art and the City" by Raoul Buyle in *Elle Déco Belgique*, June, p. 80.
- 2009 "Yves Ullens. Enchantment and Mystery" by Christine De Naeyer in *ISEL Levenkunst/l'Art de Vivre*, #29, March – April, p. 24 and 111.
"Yves Ullens. Enchantment and Mystery" in *Arte News*, April, p. 7.
- 2007 "Yves Ullens de Schooten. Le plasticien des lumières" by Sophie Dauwe and Jean-Jacques Serol in *Places to be*, September, p. 68-69.
"No Limits à la Young Gallery" by Magali Eylembosch in *Guest Magazine*, #1, April, p. 154-155.
"Le passeur de lumières" in *Weekend, Le Vif, L'Express*, March 2, p. 70.
"Traqueur de lumières. Yves Ullens à la Young Gallery" in *La Libre Match*, March 15-21, p. 114.
"No Limits" in *Elle Deco*, #162, April, p. 18.
"Yves Ullens de Schooten. No Limits" in *L'Eventail*, #4, April, p. 99.
"Yves Ullens à la Young Gallery" in *Arte News*, March, p. 10.
"No Limits" in *Steps Magazine*, February 26-March 11, p. 30.

- 2006 "Mers en Lumières" in *Vannes Mag*, March-April, p. 14.
 "Festival de la Photo de Mer : le jour des clichés" in *Le Télégramme*, April 15, p. 17.
- 2005 "The Light Fantastic" in *Canon Professional Services*, online magazine, #13.
 "Yves Ullens de Schooten : Light Expressions" in *Arte News*, December, p. 10.
- 2004 "Yves Ullens de Schooten Traqueur de Lumières" by Geoffroy d'Ursel in *L'Eventail*, April, p. 57-59.
 "Yves Ullens de Schooten : Color Changes" in *Arte News*, June, p. 81.
 "Côté création contemporaine" in *Evènement Art 2005*, December, p. 30-33.
- 2003 "Peintre ou Photographe ?" by Sophie Dauwe et Jean-Jacques Serol in *Arte News*, December, p. 40-43.
 "Yves Ullens de Schooten et Thomas Defays" by Geoffroy d'Ursel in *Les Tribunes du Prestige*, #3, January-February, p. 85-86.

Audiovisual medias (TV, video, DVD, radio)

- 2020 BEL RTL, *Belges à domicile*, interview Yves Ullens for #artistsupportpledge, hosted by Sandrine Corman, May 29.
 Square dose, interview Yves Ullens about his series *Pure Nature* hosted by Dianne Beal, May 28.
- 2019 BXFM radio, Brussels, interview Yves Ullens, August 13.
 BXFM radio, Brussels, interview Yves Ullens and Gauthier Poulain, Uptown Design, September 11.
- 2017 La Maison France 5, France, Caroline Notté, January.
- 2015 RCF Liège radio, "C'est l'heure du goûter" hosted by Philippe Cochinaux, December 15.
 BXFM radio, Brussels, hosted by Philippe Sala and Barbara Delleur, October 5.
 Le Centre FM radio, "Décibelge", Brussels, hosted by Harmonie Rouffiange, October 9.
- 2014 *Yves Ullens. Crescend'O*, documentary on DVD, produced and directed by Studio 77, Brussels, 7min. (conception, production and installation of the monumental photo-sculpture at BeoBank in Brussels).
- 2012 *Yves Ullens. Wonders of Light*, documentary on DVD, produced and directed by Emove (Gauthier Demaret & Lofti Bendimered), Brussels, 17min.
- 2011 *Murmures de Lumières. Yves Ullens*, documentary on DVD, produced and directed by Emove (Gauthier Demaret & Lofti Bendimered), Brussels, 12min41s (Installation of the monumental work *Metamorphosis* at BKCP in Brussels).
- 2010 RTL info, New Belgium Embassy in Beijing.
- 2007 Move-on TV, Belgium, reportage, 4min15s.
- 2006 L'Hebdo (France 3 Ouest, French regional TV), interview, 4min15.
- 2003 Ethnic Design Gallery Miami, video, 1min.

REMERCIEMENTS & INFORMATIONS ACKNOWLEDGEMENTS & INFORMATION

Pour la réalisation de ce livre et tout le projet *LikeAPainting*, je remercie chaleureusement :

Ma chère épouse Bénédicte, pour son fidèle soutien et sa patience ; mes enfants, Garance et Raoul, pour leur regard bienveillant.

Mon meilleur ami, Michel Canoy, pour la justesse de ses conseils stratégiques et le partage de sa longue expérience dans le domaine de l'art.

Mon équipe : Hervé Depuydt qui m'a accompagné dans la sélection des œuvres et surtout la réalisation de ce livre, pour son bon sens et son organisation efficace. Caroline Bouchard pour la précision de sa plume et la relecture attentive de tous les textes. Alexia Van de Velde pour ses idées créatives et son enthousiasme bénéfique.

Loyal Assakereh qui se charge avec talent et originalité de ma communication dans les nouveaux médias.

Jean-François Delhez de APP photo lab, pour la qualité de ses tirages et son professionnalisme. Stanislas Drzemala et son équipe chez Cadr'art, toujours à l'écoute, souriants et efficaces.

Les galeries qui soutiennent mon travail en le faisant découvrir au grand public et aux collectionneurs : Mark Hachem, Mark Hachem Gallery, Paris, New York, Beirut ; Samuel Maenhoudt, Samuel Maenhoudt Gallery, Knokke ; Marc Minjauw, Galerie Marc Minjauw, Bruxelles ; Caroline Notté, Studio, Bruxelles ; Florence Rasson, Rasson Art Gallery, Tournai et Knokke ; Luc Schroeder, MOB-ART Studio, Luxembourg.

Et mes agentes : Dianne Beal, Galerie Blue Square, Washington ; Marta de Borrekens, Gand.

Pour leurs conseils sages et avisés : Sébastien Janssen, Sorry we're closed Gallery, Bruxelles ; Francesco Rossi, Rossi Contemporary, Bruxelles.

Ma professeure de peinture, Pascale Christoffel, pour la positivité et la bienveillance avec lesquelles elle partage sa grande expérience d'artiste peintre.

Et surtout toutes les personnes incluant les collectionneurs, le Premier Cercle du Traqueur de Lumières, les amateurs d'art, le public fidèle et mes amis artistes, qui me soutiennent et m'encouragent depuis de nombreuses années.

Yves Ullens - *LikeAPainting*
Publication © 2021
All rights reserved

All photographs © Yves Ullens
Text © Julia Hountou
Interview © Caroline Bouchard and Alexia Van de Velde

Catalogue designed by Hervé Depuydt / Studio 77, Brussels, Belgium
English translation : Jonita Prifti

ISBN : 978-2-8052-0621-4

© Yves Ullens - Traqueur de Lumières - Brussels - 2021

www.traqueurdelumieres.com - @traqueur_de_lumieres

"Art is the highest form of hope." Gerhard Richter ¹

¹ Text in *Documenta 7*, 1982. and in *Les presses du réel*, Dijon, 2012, p. 110.

